

NOUVEAU!

MOTEUR

Marque, modèle	: ISUZU AI-4HK1X
Type	: Moteur diesel refroidi par eau, 4 temps, 4 cylindres en ligne Injection directe, suralimenté et intercooler
Puissance	: 172 HP (128 kW) @2000 rpm / SAE J1995 (Brut) : 162 HP (121 kW) @2000 rpm / SAE J1349 (Net)
Couple maximal	: 677 Nm @1600 rpm (Brut) : 656 Nm @1600 rpm (Net)
Cylindrée	: 5193 cc
Alésage x course	: 115 mm x 125 mm
Classe d'émissions	: Stage IIIA / Tier 3 (EU/EPA)

CHASSIS INFÉRIEUR

Châssis	: Le châssis inférieur renforcé transversal en caisson avec lame niveleuse à l'avant et ses pieds de soutien à l'arrière sont de série.
Type	: L'essieu avant est relié au châssis inférieur à l'aide de boulons pour l'oscillation et est fixé avec des vérins de verrouillage en position de travail.
Pneus	: 11,00-20 (16 ply)

CABINE

<ul style="list-style-type: none"> • Améliore la visibilité panoramique de l'opérateur • Augmente l'espace intérieur de la cabine • Utilisation de 6 silent-blocs sur la cabine pour amortir les vibrations. • Grande capacité d'air conditionné • 8" écran tactile • Compartiment réfrigéré • Porte gobelet, boîte à gants • Tapis de sol anti dérapant • Améliore le confort de l'opérateur à travers le siège multi réglables

SYSTEME DE ROTATION

Motor	: Moteur à pistons axiaux à cylindrée constante et plateau incliné
Réducteur	: A engrenage planétaire à 2 étages
Frein de rotation	: Hydraulique, à disque, avec avertissement
Vitesse de rotation	: 11,90 rpm

DEPLACEMENT ET FREINS

Déplacement	: Entièrement hydrostatique
Moteur de déplacement	: Moteur à pistons axiaux avec 2 paliers de vitesse et plateau incliné
Réducteur	: Système à engrenage planétaire à 2 étages
Vitesse de déplacement	
Elevée	: 31 km/h
Faible	: 7,5 km/h
Traction max.	: 11.120 kgf
Pente admissible	: 29° (%56)
Frein de stationnement	: Hydraulique, à disque, avec avertissement automatique

SYSTEME DE DIRECTION

Le système de direction de type "orbital" commande les roues avant via les vérins. L'angle d'oscillation de l'essieu est ± de 8 et le rayon de braquage est de 6.800 mm.
--

LUBRIFICATION

Un système de lubrification centrale est disponible afin de lubrifier les points difficiles à atteindre, la flèche et le bras, par exemple.

SYSTEME HYDRAULIQUE

Pompe principale	
Type	: 2 pompes à pistons axiaux avec double cylindrée variable et plateau incliné
Débit max.	: 2 x 233 L/min
Pompe pilote	: A engrenage, 20,5 L/min
Pressions de fonctionnement	
Cylindres	: 350 kgf/cm ²
Augmentation de la puissance	: 370 kgf/cm ²
Travel	: 370 kgf/cm ²
Swing	: 306 kgf/cm ²
Pilot	: 40 kgf/cm ²
Cylindres	
Flèche	: 2 x ø 120 x ø 85 x 1.300 mm
Bras	: 1 x ø 135 x ø 95 x 1.520 mm
Godet	: 1 x ø 120 x ø 85 x 1.060 mm

OPERA CONTROL SYSTEM

<ul style="list-style-type: none"> • Utilisation facile du tableau de bord et des menus • Améliore la consommation carburant et la productivité • Efficacité maximum par la sélection des différents modes de puissance et de travail • Prévention de la surchauffe et protection du système sans interruption du travail • Powerboost automatique avec position marche/arrêt • Arrêt automatique du circuit électrique • Information sur la maintenance et du système de prévention • Visualisation des erreurs et système de prévention • Système antiviol avec code personnel • Powershift automatique pour améliorer les performances 	<ul style="list-style-type: none"> • Hidromek Smartlink (en Option) • Pré-chauffage automatique • Ralenti automatique et décélération automatique du système • Possibilité d'enregistrer 27 différentes heures de fonctionnement • Sélection multi-langages sur le tableau de bord • Surveillance en continue des paramètres opérationnels tel que pression, température, charge du moteur • Possibilité de régler le débit hydraulique à partir de l'écran Opera • Caméra de recul et sur le bras (en option)
---	--

SYSTEME ELECTRIQUE

Tension	: 24 V
Batterie	: 2 x 12 V / 100 Ah
Alternateur	: 24 V / 50 A
Démarreur	: 24 V / 5 kW

CAPACITES DE REMPLISSAGE

Réservoir	: 345 L	Huile moteur	: 22 L
Réservoir hydraulique	: 160 L	Système de refroidissement du moteur	: 33 L
Système hydraulique	: 318 L		

POIDS

Poids en ordre de marche de la machine en série	: 22.950 kg
---	-------------

* Conformément à la norme ISO 6016, le poids de travail opérationnel comprend le poids de la machine avec un équipement standard et un réservoir de carburant entièrement ravitaillé, un système hydraulique et d'autres fluides de fonctionnement, ainsi que le poids de l'opérateur de 75 kg. Le poids de l'équipement supplémentaire n'est pas pris en compte.

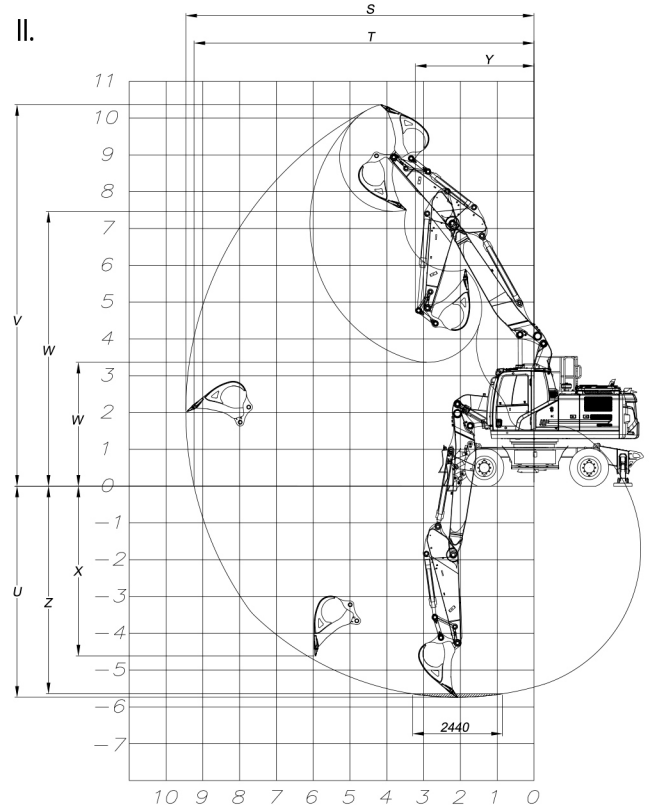
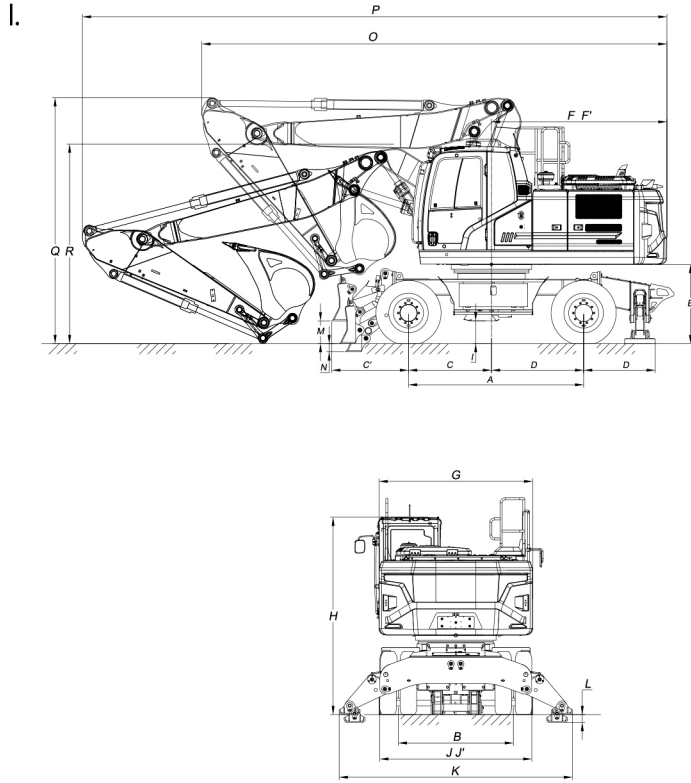

I. DIMENSIONS GENERALES

Bom	5.500 mm	
Arm	*2.400 mm	2.920 mm
A Entre Axe	2.850 mm	
B Écartement de voie	1.914 mm	
C Distance axe de rotation - essieu avant	1.500 mm	
C' Porte à faux avant	1.242 mm	
D Distance axe de rotation - essieu arrière	1.350 mm	
D' Porte à faux arrière	1.153 mm	
E Dégagement du contrepoids	1.294 mm	
F Distance Contrepoids	2.855 mm	
F' Rayon de travail au contrepoids	2.885 mm	
G Largeur hors tout du châssis supérieur	2.500 mm	
H Hauteur hors tout de la cabine	3.220 mm	
I Dégagement minimale, stabilisateur	348 mm	
I' Dégagement minimale	384 mm	
J Largeur des pneus	2.540 mm	
J' Largeur hors tout de stabilisateur rétracté	2.550 mm	
K Largeur hors tout de stabilisateur prolongé	3.791 mm	
L Profondeur d'immersion du stabilisateur	117 mm	
M Dégagement de la lame niveleuse	353 mm	
N Profondeur d'immersion de la lame niveleuse	123 mm	
O Longueur hors tout / Déplacement	8.385 mm	8.765 mm
P Longueur hors tout / Transport	9.510 mm	9.925 mm
Q Hauteur de la flèche / Déplacement	3.985 mm	3.690 mm
R Hauteur de la flèche / Transport	3.185 mm	3.220 mm

*De série

II. DIMENSIONS EN FONCTIONNEMENT

Bom	5.500 mm	
Arm	*2.400 mm	2.920 mm
S Portée maximale d'excavation	9.460 mm	9.910 mm
T Portée maximale d'excavation au niveau du sol	9.240 mm	9.700 mm
U Profondeur maximale d'excavation	5.740 mm	6.240 mm
V Hauteur maximale d'excavation	10.360 mm	10.560 mm
W Hauteur maximale de déchargement	7.460 mm	7.690 mm
W' Hauteur minimale de déchargement	3.360 mm	2.800 mm
X Profondeur maximale d'excavation verticale	4.630 mm	5.000 mm
Y Rayon de rotation minimal	3.230 mm	3.130 mm
Z Profondeur d'excavation maximale (niveau 2440 mm)	5.640 mm	6.150 mm

*De série

CARACTÉRISTIQUES GÉNÉRALES

Godet de série (SAE)	0,9 m ³
Puissance d'excavation du godet (augmentation de la puissance)	14.900 (15.800) kcf
Puissance d'arrachement du bras (augmentation de la puissance)	11.800 (12.500) kcf

HİDROMEK®

USINE-SIEGE SOCIALE

Ahi Evran OSB Mahallesi Osmanlı Caddesi No:1 06935 Sincan / ANKARA / TÜRKİYE
Phone: (+90) 312 267 12 60 Fax: (+90) 312 267 21 12
www.hidromek.com

AVERTISSEMENT

HİDROMEK a le droit de modifier les caractéristiques techniques et la conception du modèle indiquées dans cette brochure sans préavis.