

H4 SERiSi

HMK145 LC SR



HIDROMEK





Yeni H4 Serisi

Tecrübeden gelen yenilik

HİDROMEK'in geliştirilen hidrolik sistem tasarımı ile üretilen **yeni H4 Serisi** ekskavatörleri; daha hızlı, daha üretken ve daha verimli çalışarak **üstün performans sunar.**

H4 Serisine ait HİDROMEK'in yeni ürünü **HMK 145 LC SR, az yakıt ile çok iş üretir** ve bu sayede kullanıcıya maksimum verimlilik ve üretkenlik sağlar.

H4

SERIES

Performans.....	6-7
Dayanıklılık.....	8-11
Güvenlik.....	12-13
Teknoloji.....	14-15
Konfor.....	16-17
HİDROMEK Smartlink - Servis Kolaylığı.....	18-19
Teknik Özellikler.....	20-25

Bu broşürdeki bilgi ve görüntüler, sunulan ekipmanlar versiyonlara göre standart ya da opsiyoneldir. HİDROMEK bu katalogta verilen değerleri ve gösterilen tasarımları haber vermeksizin değiştirme hakkına sahiptir.



ATTENTION
AVANT D'OPÉRER À MARCHES MÈTRES,
LE ROBOT ÉTA S'ÊTRE SUR LA POSITION MARQUÉE
SI NON, LE MATÉRIEL PEUT ÊTRE ENDOMMAGÉ



HMK 145 LCSR

Dinamik!

Yüksek performanslı motoru, seriliği, kısa dönüş yarıçapı ile sağladığı mükemmel manevra kabiliyeti ve kolay kullanımı ile tüm alanlarda ve koşullarda üstün performans sağlar.

Yenilikçi!

Sahip olduğu teknolojik donanımları ve elektronik sistemi ile üst seviyede operatör güvenliği ve konforu sunar.

Kompakt!

Kompakt yapısı sayesinde inşaat, peyzaj, malzeme döşeme ve tesviye işleri gibi farklı çalışma alanlarında ve özellikle şehir içi ve dar alanlarda kullanıcısına hem güçlü hem hassas çalışma imkanı verir.







HMK 145 LC SR

Her alanda alıřmanın en rahat yolu

HMK 145 LC SR, standart tasarıma sahip makinelerle gre daha kısa kuyruk yapısı ve dnř yarıapı ile Őehir ii ve dar alanlarda dahi kolay alıřma imkanı sunar.

Kısa kuyruk tasarımı ve denge ağırlığı ile yksek kaldırma kapasitesine sahip HMK 145 LC SR ayrıca farklı atařman seenekleri ile ok ynl kullanım imkanı saėlar.

Güçlendirilmiş ağır hizmet tipi konstrüksiyon

HİDROMEK'in modern üretim tesislerinde yüksek teknoloji ile üretilen ve hassas kalite kontrol aşamalarından geçen güçlendirilmiş ağır hizmet tipi konstrüksiyonu ile H4 Serisi ekskavatörler mükemmel dayanıklılığa sahiptir.

①

Daha uzun ömürlü aşınma plakaları
(450 HB sertlik)



②

Optimize edilmiş kepçe formu



③

Güçlendirilmiş arm takviye parçaları



④

Güçlendirilmiş döküm uç

⑤

Ağır hizmet tipi arm



⑥

Güçlendirilmiş bom yapısı



⑦

Güçlendirilmiş döküm bom silindir yatağı



⑧

Güçlendirilmiş alt şasi yürüyüş

⑤

③



Güvenli bir çalışma ortamı

ROPS & FOPS kabin

ROPS (Devrilmeye Karşı Koruyucu Yapı) & FOPS (Düşen Nesnelere Karşı Koruyucu Yapı) standardına sahip H4 Serisi ekskavatörler maksimum güvenlik ve dayanıklılık sunar.

Geniş çevre görüş kapasitesi

İş güvenliğine özel önem verilerek tasarlanan H4 Serisi, yan ve arka kameralarda kör noktayı en aza indirerek mükemmel görünürlük sağlar. Sayısı artan led farları ile gece görüşünü önemli ölçüde iyileştiren H4 Serisi makinelerde bulunan kırmızı tutamaklar ve uyarı etiketleri de operatör güvenliğini üst seviyeye taşır.

Sesli uyarı sistemleri

H4 Serisi ekskavatörlerde bulunan otomatik açılış kornası, kule dönüş uyarı sistemi ve yürüyüş uyarı sistemi çalışma ortamının daha güvenli olmasını sağlar.



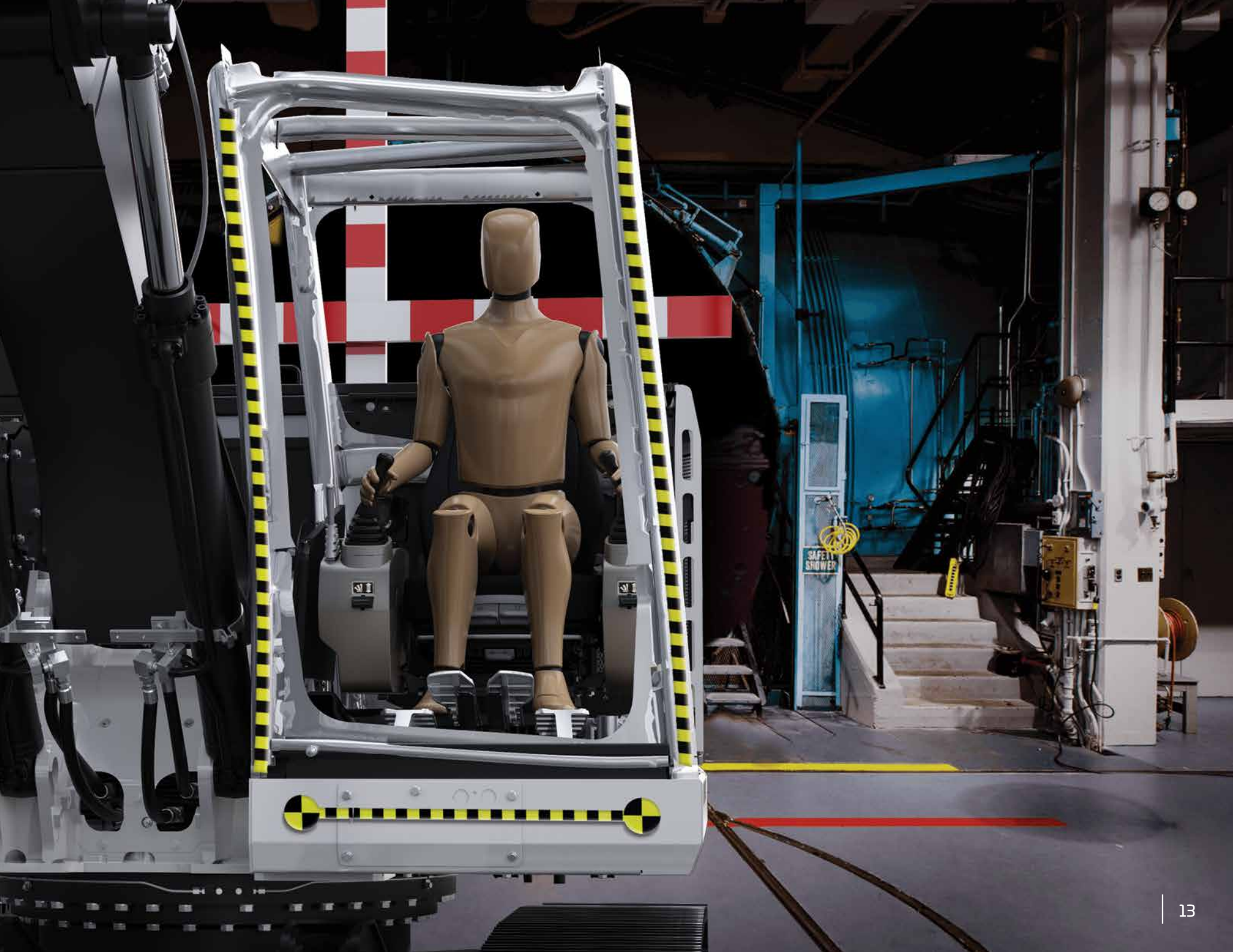

Teknoloji ile şekillendi

H4 Serisi ekskavatörlerin elektronik sistemi; makede yakıt tasarrufu ve üstün performans sağlarken motor ve hidrolik komponentleri koruyacak şekilde tasarlanmıştır.

Otomatik stop sistemi

Yeni seride standart olarak sunulan otomatik stop sistemi; ayarlanabilir rölanti ve stop süreleri ile makine rölantiye geçtikten sonra motoru otomatik durdurarak yakıt tasarrufu sağlar. Otomatik stop sistemi ile işletme maliyetlerinin minimuma inmesine yardımcı olan H4 Serisinde aynı zamanda çevre korunmasına da katkı sağlar.

Emniyetli tip yakıt transfer pompası

H4 Serisinde eklenen "emniyetli tip yakıt transfer pompası" depo dolduğunda ya da pompa 30 saniye boşta çalıştığında devreye girerek pompanın otomatik durmasını sağlar.

Power boost teknolojisi

Power boost teknolojisi, H4 Serisinde makinenin ek güce ihtiyacı olduğu koşullarda otomatik olarak devreye girer ve makinenin işe uygun performans göstermesini sağlar.

8" Dokunmatik kumanda paneli

8 inç büyüklüğündeki dokunmatik kumanda paneli ergonomik olarak operatörün kolay ulaşabileceği bir noktaya konumlandırılmıştır. Yüksek kalitede donanımına sahip geniş ekranlı dokunmatik kumanda paneli, makine özelliklerinin kolayca kontrol edilmesine ve makine bilgilerine kolayca ulaşılmasına olanak sağlar.

Dokunmatik kumanda paneli özellikleri:

- Çoklu dil seçeneği sunar.
- 8" dokunmatik kumanda paneline müzik sistemi entegre edilmiştir.
- Operatörün kabininden ayrılmadan ataşman için gereken debiyi kullanıcı ekranından ayarlayabilmesine ve bu bilgileri 20 farklı ataşman için kaydedebilmesine olanak sağlar.
- Çift veya tek etkili hat seçimi de kumanda panelinden yapılabilir.
- Yürüyüş esnasında otomatik devreye alınabilen, görüntü kalitesi artırılmış geri görüş ve yan görüş kamerası kontrol edilebilir.
- Ortalama ve anlık yakıt tüketim bilgilerine ulaşılabilir.
- Atmosfer basıncı, turboşarj basıncı, yakıt basıncı, hidrolik pompa basınçları gibi durum bilgilerine ulaşılabilir.
- Kullanıcı; çalışma, ataşman ve yürüyüş gibi birçok çalışma saati bilgilerine ulaşabilir.
- Bakım kayıtlarına ulaşılabilir ve bakım zamanı yaklaştığında kullanıcı uyarılır.
- Arıza kodlarına ve kayıtlarına ulaşılabilir.
- Sesli uyarı sistemlerinin yönetimi yapılabilir.

Sahanın rehberi OPERA

Operatörün makineyi kolaylıkla kullanabilmesi amacıyla Opera (HİDROMEK Operatör Ara Yüzü) ile donatılmış H4 Serisi ekskavatörler, operatörün kendisini ofis ortamındaki gibi konforlu ve rahat hissetmesini sağlar.

Opera ile kontrol edilebilen fonksiyonlar;

- Motor devir ayarı
- Kumanda paneli menü erişimi
- Aydınlatma, silecek ve geri görüş kamerası fonksiyonları
- Müzik sistemi kontrolü
- Bekleme zamanlarında yakıt ekonomisi için motor start-stop kontrolü
- H4 Serisi makinelerde, motor ve hidrolik sistemleri korumak amacıyla bulunan ön ısıtma sistemi Opera üzerinden kontrol edilebilir.

Gücün estetik tasarımı

H4 Serisinde sunulan, ergonomik, hava süspansiyonlu ve 35 derece yatırılabilir koltuk, operatörün uzun saatler boyunca yorulmadan ve konforlu bir şekilde çalışabilmesini sağlar.

Oransal kontrollü pedal ve joystick'ler, motor hızı kontrol tuşu, dokunmatik operatör ekranı, tavan lambası, bardak tutucu, sıcak-soğuk dolabı gibi birçok özelliğe* sahip H4 Serisi, kullanıcı konforunu ön plana çıkarır.

HİDROMEK

* H4 Serisinin kullanıcı konforu için sahip olduğu diğer özellikler sayfa 21' de yer almaktadır.

İş makinesinde ofis konforu

Otomatik klima sistemi

H4 Serisinde yeniden tasarlanan kabin içerisindeki hava menfezleri ve ortam sıcaklığına göre kendisini ayarlayabilen otomatik klima sistemi, %30 iyileştirme ile sınıfında en yüksek soğutma performansı sağlar.

Geniş çevre görüşü

Yeni seride konforlu bir çalışma ortamı yaratmak için tasarlanan yeni iki parça ön cam silecek sistemi geniş çevre görüşü sağlayarak kullanıcının çalışma verimliliğini artırır.

Gece görüş için led farlar

H4 Serisinde gece görüş kapasitesini önemli ölçüde iyileştiren led farlar, kullanıcının güvenli ve rahat çalışmasını sağlar.

Viskoz takozları

H4 Serisi ekskavatörlerde 6 adet silikon viskoz takozu sayesinde her türlü çalışma koşulunda gürültü, şok ve titreşim sönümlenerek kabine iletilmeleri engellenir.



HİDROMEK **SmartLink** ile kontrol sizde!

Telematik sistem HİDROMEK Smartlink, kullanıcının bilgisayar ve cep telefonu aracılığı ile makine konumuna ve teknik bilgilerine kolayca ulaşmasını sağlar.

HİDROMEK Smartlink ile makinenizin kullanım sürelerini ve konumunu takip edin!
GPS takip sistemi ile makinenin nerede ve günün hangi saat aralıklarında çalıştığı takip edilebilir.

HİDROMEK Smartlink ile yakıt tüketim analizi sağlayın!
Makinenin çalıştığı koşullara ve günlük yakıt değerlerine göre yakıt tüketim analizi yapılabilir.

HİDROMEK Smartlink ile makinenizin hangi işlerde çalıştığını kontrol edin!
Çalışma modu bilgisi ile makinenin kazı, tesviye, kırıcı ve diğer opsiyonel ataşman modlarında günlük ve toplam çalışma saatleri, güç modu bilgisi ile de makinenin hangi devir aralıklarında çalıştığı görülebilir.

HİDROMEK Smartlink ile makinenizin bakımlarını takip edin!
Uyarılar sekmesinde makinenin yaklaşan bakım uyarıları kontrol edilebilir ve en yakın yetkili servis bilgilerine ulaşarak iletişime geçilebilir.

HİDROMEK Smartlink ile makinenize en yakın yetkili servis ya da bölge servisi ile iletişime geçin!
HİDROMEK'in Satış Sonrası Hizmetler bölge ve yetkili servis bilgileri ile en yakın yol tariflerine uygulamadan kolayca ulaşılabilir.

HİDROMEK Smartlink ile seçtiğiniz tarih aralığında makinelerinizin performans raporlarını alın!
Belirlenebilen tarih aralığına göre makinenin günlük yakıt tüketimi, ortalama yakıt tüketimi, güç ve çalışma modları bilgisi, günlük çalışma saat aralıkları ve hangi konumlarda çalıştığı bilgileri rapor olarak elde edilebilir.



Smartlink uygulamasını indirmek için



Güvenli ve kolay erişim ile H4 Serisinde hızlı bakım ve servis kolaylığı

Hidrolik ve motor ekipmanlarına hızlı erişim gözetilerek tasarlanan H4 Serisi ekskavatörler kolay servis ve bakım imkanı sunar. Birçok bakımın zemin seviyesinden kolayca erişilerek yapılabilmesi servis sürelerini kısaltarak, makinenin işte kalma süresini artırır.

Otomatik yağlama sistemi makinenin tüm aksamalarının tek bir merkezden yağlanabilmesini sağlar.

Yaygın ve hızlı HİDROMEK servis ağı

Türkiye’de 60’ın üzerinde, yurtdışında ise 100’ü aşkın servis noktasına sahip HİDROMEK; %97 günlük yedek parça karşılama oranı, %99 yedek parça bulunabilirliği ile satış sonrası hizmetlerde işinizi kolaylaştırır.



MOTOR

Marka Model	ISUZU-4JJ1X
Tip	Su Soğutmalı,4 Zamanlı, 4 Silindirli, Direkt Enjeksiyon, Elektronik Dizel Motor
Güç Brüt	106,7 HP (78,5 kW) @2000 rpm / SAE J1995
Maks. Tork Brüt	375 Nm @1800 rpm
Deplasman	2999 cc
Çap x Strok	95,4 mm x 104,9 mm
Emisyon Sınıfı	EU: Stage V

HİDROLİK SİSTEM

ANA POMPA

Tip	2 adet değişken deplasmanlı, eğik plakalı, eksenel pistonlu pompa
Maks Debi	2 x 129 L/min
Pilot Pompa	Dişli tip, 20 L/min

ÇALIŞMA BASINÇLARI

Ataşman	350 kgf/cm ²
Ek Güç	372 kgf/cm ²
Yürüyüş	350 kgf/cm ²
Kule Dönüş	300 kgf/cm ²
Pilot	40 kgf/cm ²

SİLİNDİRLER

Bom	2 x ø105x ø75x 1080 mm
Arm	1 x ø115x ø80x 1220 mm
Keççe	1x ø95x ø70x 910 mm

DÖNÜŞ SİSTEMİ

Dönüş Motoru	Sabit Deplasmanlı, Eğik Plakalı, Eksenel Pistonlu Motor, Süper şok Emici Valf ile Entegre
Redüksiyon	2 kademeli planet tip
Dönüş Freni	Hidrolik, disk tipi, otomatik uyarılı
Dönüş Hızı	11,3 rpm

ALT ŞASI

Konstrüksiyon	Üç Tırnaklı - 500 mm
Pabuç Sayısı	2 x 46 adet
Yürüyüş Makara Sayısı	2 x 7 adet
Taşıyıcı Makara Sayısı	2 x 2 adet
Palet Gerdirme	Hidrolik Tip ve Yay Yastıklamalı

ELEKTRİK SİSTEMİ

Voltaaj	24 V
Akü	2 x 12 V / 100 Ah
Alternatör	24 V / 50 A
Marş Motoru	24 V / 4 kW

YÜRÜYÜŞ VE FRENLER

Yürüyüş	Tamamen hidrostatik
Yürüyüş Motoru	2 Hız Kademeli, Değişken Deplasmanlı, Eğik Plakalı, Eksenel Pistonlu Motor
Redüksiyon	2 kademeli, planet dişli sistemi
Yürüyüş Hızı	Yüksek 5,7 km/h Düşük 3,4 km/h
Maks. Çekiş Kuvveti	11,230 kgf
Tırmanabilirlik	35° (%70)
Park Freni	Hidrolik, disk tipi, otomatik uyarılı
Zemin Basıncı (500 mm pabuç)	0,48 kgf/cm ²

DOLUM KAPASİTELERİ

Yakıt tankı	235 L	Motor Soğutma Sistemi	20 L
Hidrolik Tank	115 L	Motor Yağı	15,3 L
Hidrolik Sistem	205 L	Urea Tank	35 L

ÇALIŞMA AĞIRLIĞI (kg)

	Tek Parça Bom	İki Parça Bom
HMK145 LC SR	16.950	17.050

DONANIMLAR

HMK 145 LC SR

Motor	Standart	Opsiyonel
Su soğutmalı, turboşarjlı ve intercoolerli dizel motor	●	
Motor ön ısıtma imkanı	●	
Otomatik rölantiye dönüş sistemi	●	
Tek dokunuşla rölantiye düşürme	●	
Otomatik stop özelliği	●	
Çift elemanlı ön hava filtresi	●	
Hava filtresi tıkanıklık uyarısı	●	
Düşük motor basıncı uyarı sistemi	●	
Hararet göstergesi	●	
Ayarlanabilir güç modları	●	
Yüksek rakım çalışma fonksiyonu	●	
Elektronik motor kontrol	●	

Hidrolik Sistem	Standart	Opsiyonel
Bom ve arm rejenerasyon valfi	●	
Otomatik power boost	●	
Ana hidrolik filtresi	●	
Yedek portlar (valf)	●	
Silindir yastıklama ve kontaminasyon contaları	●	
Tek etkili hidrolik tesisatı, kırıcı		0
Çift etkili hidrolik tesisatı, makas		0
İlave hat tesisatı		0
Çabuk sök tak tesisatı		0
Operatör ekranından ataşman debisi ayarlama imkanı		0

Kabin	Standart	Opsiyonel
Basınçlı ve ses yalıtımlı kabin	●	
Klima	●	
Hava süspansiyonlu koltuk	●	
Isıtmalı koltuk		0
Dokunmatik kumanda paneli	●	
Opera kontrol sistemi	●	
Motor hızı kontrol tuşu	●	
Otomatik yürüyüş hızı (yavaş-hızlı)	●	
4 farklı çalışma modu	●	
Sürgülü tip ön cam ve çıkarılabilir alt ön cam	●	
Açılabilir sol kapı penceresi	●	
Üst ve alt ön cam sileceği	●	
Kumanda kolları ve pedallar	●	
Yürüyüş pedalları ve kumanda levheleri	●	
Oransal kontrollü pedal ve joystickler		0
Elektrikli korna	●	
Tavan lambası	●	
Bardak tutucu	●	
Çoklu saklama bölmesi	●	
Depolama alanı (malzeme çantası yeri)	●	
Sıcak & Soğuk dolabı	●	
Kolay temizlenebilir zemin	●	
12V güç soketi	●	
Bilgisayar bağlantı portu	●	
Radio / Mp3 / Usb / Aux	●	
Sökülebilir Yürüyüş Levheleri		0

Alt Şasi	Standart	Opsiyonel
Palet seçenekleri 600/700		0
Yağlanmış ve mühürlü palet komponentleri	●	
Nakliye bağlantı noktaları	●	

Güvenlik	Standart	Opsiyonel
ROPS (Devrilmeye Karşı Koruyucu Yapı)	●	
FOPS (Düşen Nesnelere Karşı Koruyucu Yapı)	●	
Gerri görüş kamerası	●	
Yan görüş kamerası		0
Sağ ve sol geri görüş aynaları	●	
Çalışma lambaları	●	
LED çalışma lambaları		0
Dönerli tepe lambası		0
Dönüş ve yürüyüş alarmı		0
Acil motor durdurma anahtarı	●	
Otomatik hidrolik uygulamalı yağlı kule dönüş freni	●	
Bom ve arm silindiri güvenlik valfi		0
Aşırı yük uyarı sistemi		0
Akü kesme anahtarı	●	
Üst yapı ve basamaklarda korkuluklar	●	
Delikli metal kaymaz plakalar	●	
Hidrolik emniyet kilidi kolu	●	
Güvenlik camı	●	
Acil kaçış için çekic	●	
Kilitlenebilir yakıt kapağı	●	
Ön cam üst ve alt korumaları		0
Kabin tavan koruma		0

Diğer	Standart	Opsiyonel
Telematik sistem (HIDROMEK Smartlink)	●	
GEO sistem		0
Otomatik stop özellikli yakıt transfer pompası	●	
Yakıt ön filtresinde su sensörü	●	
Bio oil B7	●	
Alternatör (24 V, 50 A) - Akü (2 x 12 V, 100 Ah)	●	
Akü şarj uyarısı	●	
Otomatik yağlama sistemi		0
Çalışma lambaları koruyucusu		0
Kırıcı geri dönüş filtresi		0
Çift pompa birleşim özelliği		0
Kabin içerisinden tek-çift etkili seçimi		0
Opsiyonel hatların kullanım metodu seçimi		0
Bom silindiri tesisatı koruması		0
Keççe silindiri rod koruması		0
Uyarı kornası	●	
Arka ağırlıklar		0

● STANDART ○ OPSİYONEL

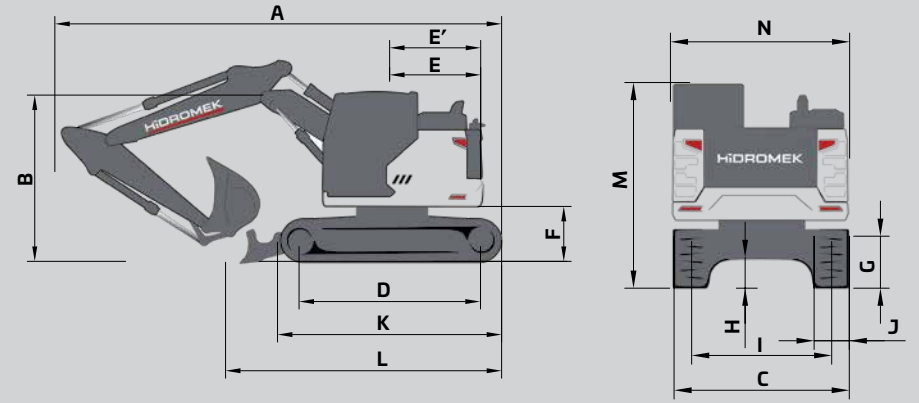
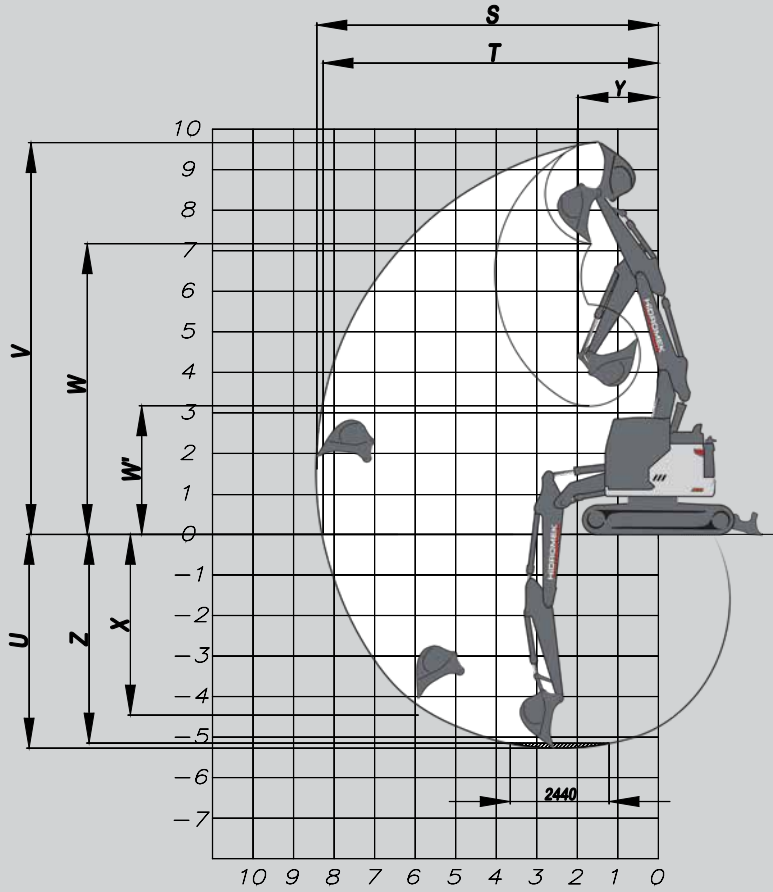

GENEL ÖLÇÜLER / ÇALIŞMA ARALIKLARI

BOM (m)	Tek Parça Bom			İki Parça Bom		
	4,60			4,80		
ARM (m)	*2,30	2,60	2,90	2,30	2,60	2,90
A) Toplam Uzunluk	7450	7450	7440	7640	7610	7570
B) Bom Yüksekliği	2.820	2950	3.010	2.810	2950	3.040
C) Toplam Genişlik	2.490	2.590	2.690	2.490	2.490	2.490
D) Zeminde Palet Uzunluğu	3.035	3.035	3.035	3.035	3.035	3.035
E) Arka Ağırlık Mesafesi	1.500	1.500	1.500	1.500	1.500	1.500
E') Arka Ağırlık Dönüş Yarı Çapı	1.520	1.520	1.520	1.525	1.525	1.525
F) Üst Şasi Zemin Boşluğu	920	920	920	920	920	920
G) Palet Yüksekliği	800	800	800	830	830	830
H) Minimum Zemin Boşluğu	430	430	430	430	430	430
I) Palet Eksenleri Arası Mesafe	1.990	1.990	1.990	1.990	1.990	1.990
J) Pabuç Genişliği	500	600	700	500	600	700
K) Palet Uzunluğu	3.755	3.755	3.755	3.755	3.755	3.755
L) Zemindeki Uzunluk	4.580	4.440	4.190	5.040	4.930	4.720
M) Kabin Yüksekliği	2.930	2.930	2.930	2.930	2.930	2.930
N) Üst Şasi Genişliği	2.500	2.500	2.500	2.500	2.500	2.500
S) Maksimum Ulaşma Mesafesi	8.200	8.510	8.790	8.530	8.840	9.070
T) Zeminde Maksimum Ulaşma Mesafesi	8.040	8.350	8.640	8.380	8.690	8.930
U) Maksimum Kazma Derinliği	5.360	5.660	5.960	5.380	5.690	5.920
V) Maksimum Kazma Yüksekliği	9.260	9.540	9.790	9.780	10.070	10.280
W) Maksimum Boşaltma Yüksekliği	6.680	6.960	7.200	7.060	7.350	7.690
W') Minimum Boşaltma Yüksekliği	2.710	2.440	2.130	3.060	2.810	2.590
X) Maksimum Dikey Kazma Derinliği	4.830	5.180	5.470	4.780	5.120	5.220
Y) Minimum Dönüş Yarı Çapı	1.960	2.100	2.140	1.990	2.180	2.270
Z) Maksimum Kazma Derinliği (2440 mm'de)	5.130	5.450	5.770	5.260	5.570	5.810

* Standart

KUVVETLER (ISO 10567)

		Tek Parça Bom			İki Parça Bom		
BOM (m)		4,60			4,80		
ARM (m)		*2,30	2,60	2,90	*2,30	2,60	2,30
SAE	Kepçe Kazma Kuvveti	8.200	8.200	8.200	8.200	8.200	8.200
	Kepçe Kazma Kuvveti (Ek Güç)	8.700	8.700	8.700	8.700	8.700	8.700
	Arm Koparma Kuvveti	6.600	6.000	5.600	6.600	6.000	5.600
	Arm Koparma Kuvveti (Ek Güç)	7.000	6.400	5.900	7.000	6.400	5.900
ISO	Kepçe Kazma Kuvveti	9.500	9.500	9.500	9.500	9.500	9.500
	Kepçe Kazma Kuvveti (Ek Güç)	10.000	10.000	10.000	10.000	10.000	10.000
	Arm Koparma Kuvveti	6.900	6.300	5.800	6.900	6.300	5.800
	Arm Koparma Kuvveti (Ek Güç)	7.300	6.700	6.100	7.300	6.700	6.100

A- Malzeme yoğunluğu 2.000 kg/m³ 'ten az

B- Malzeme yoğunluğu 1.800 kg/m³ 'ten az

C- Malzeme yoğunluğu 1.500 kg/m³ 'ten az

D- Malzeme yoğunluğu 1.200 kg/m³ 'ten az

STANDART KEPÇE



Genişlik	1.000 mm		
Kapasite (SAE)	0,6 m ³		
Ağırlık	525 kg		
Tırnak Sayısı	4		
	*2PBOM 4.6 BOM		
ARM	2,00 m	A	A
	*2,30 m	A	A
	2,60 m	A	A
	2,90 m	B	A

OPSİYONEL KEPÇE SEÇİM ŞEMASI

Dual Radius Kepçe



600 mm		780 mm		890 mm		1.130 mm	
0,35 m ³		0,45 m ³		0,50 m ³		0,70 m ³	
350 kg		450 kg		490 kg		560 kg	
3		3		4		5	
2PBOM	4.6 BOM	2PBOM	4.6 BOM	2PBOM	4.6 BOM	2PBOM	4.6 BOM
A	A	A	A	A	A	A	A
A	A	A	A	A	A	B	A
A	A	A	A	A	A	C	B
A	A	A	A	B	A	C	C

* Standart

ÇABUK SÖK TAK



RİPER



TEMİZLEME KOVASI



DUAL RADIUS

ATAŞMANLAR

KALDIRMA KAPASİTESİ (kg)
HMK 145 LC SR

A, m	Bom: 4,6 m		Arm: 2,3 m		Kepçesiz		Dozerli 500 mm Palet		D.A: 3000 kg				📏 : Ön	📏 : Yan	
	1,5		3,0		4,5		6,0		7,5		9,0		Maksimum Erişim		
B, m	📏	📏	📏	📏	📏	📏	📏	📏	📏	📏	📏	📏	📏	📏	R, m
7,5			*4650	*4650									*3750	*3750	3,33
6,0					*4200	*4200							*2900	*2900	5,24
4,5			*5150	*5150	*4450	4400	*3800	2750					*2700	2600	6,23
3,0			*7550	*7550	*5250	4150	*4300	2700					*2700	2200	6,75
1,5					*6100	3900	*4650	2550					*2850	2100	6,90
0 (Yer)			*7200	6750	*6500	3700	*4750	2500					*3200	2150	6,72
-1,5	*6000	*6000	*9050	6750	*6200	3650	*4350	2450					*4000	2400	6,15
-3,0	*10250	*10250	*7000	6900	*4850	3700							*3950	3150	5,09

KALDIRMA KAPASİTESİ (kg)
HMK 145 LC SR

A, m	Bom: 4,6 m		Arm: 2,6 m		Kepçesiz		Dozerli 500 mm Palet		D.A: 3000 kg				📏 : Ön	📏 : Yan	
	1,5		3,0		4,5		6,0		7,5		9,0		Maksimum Erişim		
B, m	📏	📏	📏	📏	📏	📏	📏	📏	📏	📏	📏	📏	📏	📏	R, m
7,5													*3050	*3050	3,94
6,0					*3850	*3850							*2450	*2450	5,64
4,5			*4450	*4450	*4150	*4150	*3900	2800					*2250	*2250	6,57
3,0			*6950	*6950	*4950	4200	*4150	2700					*2250	2050	7,06
1,5			*8700	7100	*5900	3900	*4500	2550					*2400	1950	7,21
0 (Yer)			*7350	6750	*6450	3700	*4750	2450					*2650	2000	7,03
-1,5	*5400	*5400	*9350	6700	*6300	3600	*4500	2450					*3200	2200	6,50
-3,0	*9550	*9550	*7550	6800	*5200	3650							*3800	2800	5,50

KALDIRMA KAPASİTESİ (kg)
HMK 145 LC SR

A, m	Bom: 4,6 m		Arm: 2,9 m		Kepçesiz		Dozerli 500 mm Palet		D.A: 3000 kg				📏 : Ön	📏 : Yan	
	1,5		3,0		4,5		6,0		7,5		9,0		Maksimum Erişim		
B, m	📏	📏	📏	📏	📏	📏	📏	📏	📏	📏	📏	📏	📏	📏	R, m
7,5													*2450	*2450	4,45
6,0					*3550	*3550							*2050	*2050	6,00
4,5					*3850	*3850	*3650	2800					*1900	*1900	6,88
3,0			*6300	*6300	*4700	4250	*3950	2700					*1900	*1900	7,35
1,5			*9050	7250	*5700	3950	*4400	2550					*2000	1850	7,49
0 (Yer)			*7800	6750	*6350	3700	*4700	2450					*2200	1850	7,32
-1,5	*5050	*5050	*9600	6650	*6350	3550	*4550	2400					*2600	2050	6,81
-3,0	*8500	*8500	*8050	5750	*5500	3600							*3550	2500	5,87
-4,5			*4800	*4800									*3100	*3100	4,22

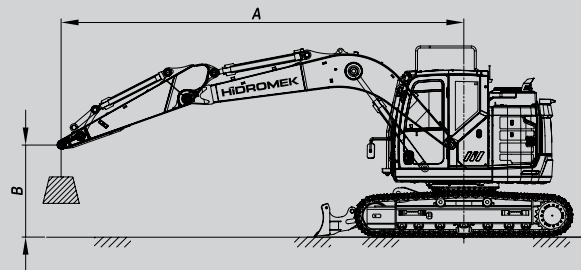

KALDIRMA KAPASİTESİ (kg)
HMK 145 LC SR / 2P BOM

A, m	Bom: 4,8 m		Arm: 2,3 m		Kepçesiz		Dozerli 500 mm Palet		D.A: 3000 kg				📏 : Ön	📏 : Yan	
	1,5		3,0		4,5		6,0		7,5		9,0		Maksimum Erişim		
B, m	📏	📏	📏	📏	📏	📏	📏	📏	📏	📏	📏	📏	📏	📏	R, m
7,5			*5400	*5400									*3700	*3700	3,88
6,0			*4850	*4850	*5000	4550							*2950	*2950	5,59
4,5			*5350	*5350	*5550	4400	*4600	2750					*2700	2350	6,53
3,0					*6100	4100	*4700	2650					*2650	2050	7,03
1,5					*6500	3800	*4750	2500					*2800	1950	7,18
0 (Yer)			*5050	*5050	*6200	3600	*4500	2450					*3050	1950	7,00
-1,5			*6550	*6550	*5100	3550	*3550	2400					*2850	2200	6,46
-3,0					*3000	*3000									

KALDIRMA KAPASİTESİ (kg)
HMK 145 LC SR / 2P BOM

A, m	Bom: 4,8 m		Arm: 2,6 m		Kepçesiz		Dozerli 500 mm Palet		D.A: 3000 kg				📏 : Ön	📏 : Yan	
	1,5		3,0		4,5		6,0		7,5		9,0		Maksimum Erişim		
B, m	📏	📏	📏	📏	📏	📏	📏	📏	📏	📏	📏	📏	📏	📏	R, m
7,5			*4850	*4850									*3050	*3050	4,43
6,0					*4450	*4450							*2500	*2500	5,98
4,5			*4250	*4250	*4800	4450	*4450	2800					*2300	2200	6,87
3,0			*8850	7900	*5950	4150	*4600	2650					*2250	1900	7,34
1,5					*6450	3800	*4750	2500					*2350	1800	7,48
0 (Yer)			*5300	*5300	*6300	3600	*4550	2400					*2550	1850	7,31
-1,5			*7200	6550	*5350	3550	*3800	2350					*2750	2050	6,80
-3,0			*4400	*4400	*3500	*3500							*1900	*1900	5,86

KALDIRMA KAPASİTESİ (kg)
HMK 145 LC SR / 2P BOM

A, m	Bom: 4,8 m		Arm: 2,9 m		Kepçesiz		Dozerli 500 mm Palet		D.A: 3000 kg				📏 : Ön	📏 : Yan	
	1,5		3,0		4,5		6,0		7,5		9,0		Maksimum Erişim		
B, m	📏	📏	📏	📏	📏	📏	📏	📏	📏	📏	📏	📏	📏	📏	R, m
7,5					*3500	*3500							*2500	*2500	4,91
6,0					*3900	*3900	*3100	2850					*2050	*2050	6,35
4,5			*3500	*3500	*4150	*4150	*4000	2800					*1900	*1900	7,19
3,0			*8400	8100	*5750	4200	*4500	2700	*2600	1850			*1900	1800	7,64
1,5					*6350	3850	*4700	2550	*3350	1800			*1950	1700	7,77
0 (Yer)			*5700	*5700	*6350	3600	*4600	2400	*2850	1750			*2100	1700	7,61
-1,5	*4150	*4150	*7750	6500	*5600	3500	*4000	2350					*2450	1900	7,12
-3,0			*5150	*5150	*3950	3550	*2400	*2400					*1950	*1950	6,23

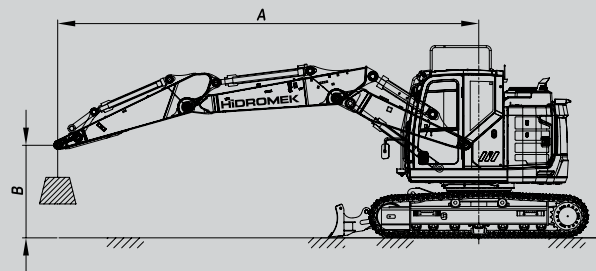

GENEL MÜDÜRLÜK

Adres: Ahi Evran OSB Mahallesi,
Osmanlı Caddesi, No:1, 06935
Sincan/ANKARA

Tel : 0312 267 12 60

Faks : 0312 267 12 39

ANKARA BÖLGE YÖNETİCİLİĞİ

Adres : Ahi Evran OSB Mahallesi, Osmanlı Caddesi,
No:1, Sincan/ANKARA

Tel : 0312 267 12 60

Faks : 0312 267 12 18

ANTALYA BÖLGE YÖNETİCİLİĞİ

Adres : Şafak Mahallesi, Akdeniz Sanayi Sitesi,
5008. Sokak, No: 57, Kepez/ANTALYA

Tel : 0242 221 54 94-95

Faks : 0242 221 54 96

BURSA BÖLGE YÖNETİCİLİĞİ

Adres : Görükle Dumlupınar Mahallesi,
Laleli Caddesi, Erciyas Plaza, No: 7/C,
Nilüfer/BURSA

Tel : 0224 483 33 64

Faks : 0224 453 54 06

DİYARBAKIR BÖLGE YÖNETİCİLİĞİ

Adres : Fabrika Mahallesi, Mahabad Bulvarı,
Birtane Gold Ofis, Kat: 12, No: 35
Yenişehir/DİYARBAKIR

Tel : 0412 238 25 25

Faks : 0412 238 25 28

ELAZIĞ BÖLGE YÖNETİCİLİĞİ

Adres : Elazığ-Malatya Karayolu, 17. Km,
Hankendi/ELAZIĞ

Tel : 0424 281 32 32

Faks : 0424 281 20 90

SATIŞ SONRASI HİZMETLER MÜDÜRLÜĞÜ

Adres: İstanbul Yolu 17. Km,
Şehit Osman Avcı Mahallesi,
No: 479, Etimesgut/ANKARA

Tel : 0312 280 87 40

Faks : 0312 280 87 48

ERZURUM BÖLGE YÖNETİCİLİĞİ

Adres : Şükürpaşa Mahallesi, Simge Sokak
Aziziye Otoban Sanayi Sitesi Blok
No: 16/C Yakutiye/ERZURUM

Tel : 0442 242 71 51

Faks : 0442 242 71 53

GAZİANTEP ŞUBE

Adres : Sanayi Mahallesi, Anafartalar Bulvarı,
No: 174/D, Şehitkamil/GAZİANTEP

Tel : 0342 235 30 27

Faks : 0342 235 30 28

İSTANBUL ANADOLU BÖLGE YÖNETİCİLİĞİ

Adres : Zümrütevler Mahallesi, Hanımeli Caddesi,
No: 2, (Maltepe Metro İstasyonu Yanı)
Maltepe/İSTANBUL

Tel : 0216 427 81 81

Faks : 0216 427 83 83

İSTANBUL AVRUPA BÖLGE YÖNETİCİLİĞİ

Adres : Osman Gazi Mahallesi, Hadımköy Yolu
Caddesi, No: 36, Esenyurt/İSTANBUL

Tel : 0212 465 66 88

Faks : 0212 465 66 67

İZMİR BÖLGE YÖNETİCİLİĞİ

Adres : Kemalpaşa Org. San. Bölgesi
Mahallesi, Ankara Asfaltı, No: 78,
Kemalpaşa/İZMİR

Tel : 0232 382 80 00

Faks : 0232 382 27 36

KAYSERİ BÖLGE YÖNETİCİLİĞİ

Adres : Osman Kavuncu Mahallesi,
Albaylı Sokak, No: 179/B,
Melikgazi/KAYSERİ

Tel : 0352 332 12 31

Faks : 0352 331 03 69

SAMSUN BÖLGE YÖNETİCİLİĞİ

Adres : Toybelen Mahallesi, Anadolu Bulvarı,
No: 202, Kat: 1, İlkadım/SAMSUN

Tel : 0362 266 58 23

Faks : 0362 266 58 26

TARSUS BÖLGE YÖNETİCİLİĞİ

Adres : Atalar Mahallesi, Cemel Gürsel Bulvarı,
No: 87, Yenice-Tarsus/MERSİN

Tel : 0324 651 48 20

Faks : 0324 651 48 19

TRABZON BÖLGE YÖNETİCİLİĞİ

Adres : Yeşilyalı Mahallesi, Vatan Yavuz Selim
Caddesi, No: 58/A, Arsin/TRABZON

Tel : 0462 717 60 10

Faks : 0462 717 65 56

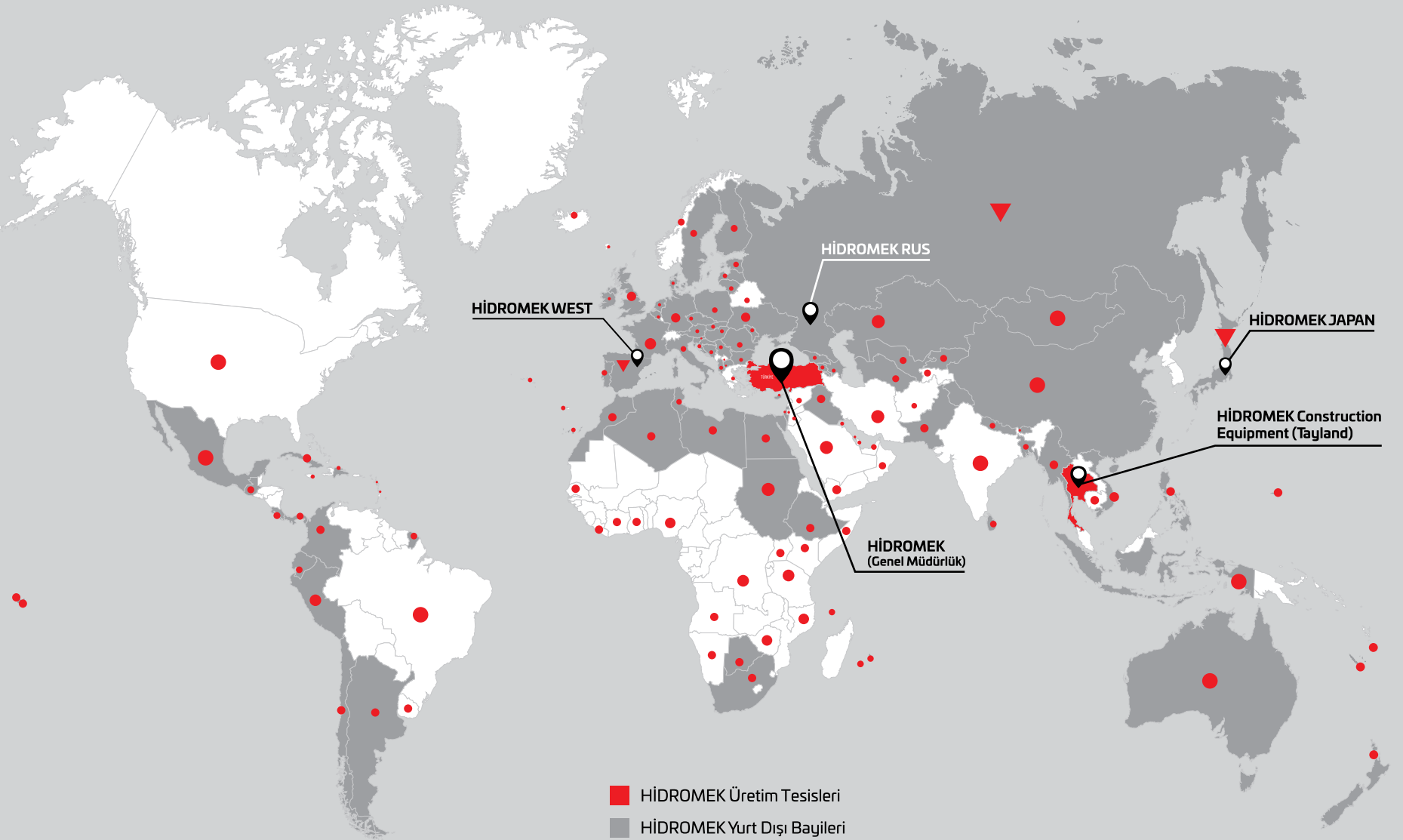

- HİDROMEK Üretim Tesisleri
- HİDROMEK Yurt Dışı Bayileri
- ▼ HİDROMEK Yurt Dışı Satış ve Satış Sonrası Hizmet Noktaları
- HİDROMEK Makinelerinin Çalıştığı Ülkeler

HİDROMEK®

Birlikte Daha Güçlüyüz



Müşteri
İletişim
Hattı

444 6 465
444 6 HMK



HİDROMEK Yanında
0530 105 1 105
— WhatsApp Hattı —

www.hidromek.com.tr

[hidromek.tr](https://www.facebook.com/hidromek.tr)

[Hidromek](https://twitter.com/Hidromek)

[hidromekofficial](https://www.instagram.com/hidromekofficial)

[HidromekTv](https://www.youtube.com/HidromekTv)

[company/hidromek](https://www.linkedin.com/company/hidromek)

TR - OCAK 2025 / 140125 - V

