

# HMK 62 T

PALETLİ MİNİ KAZICI YÜKLEYİCİ



**HIDROMEK**



HIDROMEK

HIDROMEK  
52

52T

HIGHFLOW

HIDROMEK

728 99



# HMK 62 T

## Mini Paletli Kazıcı Ykleyici

### Tecrbeden gelen yenilik

HİDROMEK'in kazıcı ykleyici rn grubundaki tecrbesinin, geliřtirdiđi yeni teknolojiler ile birleřimi sonucunda tasarlanıp retilen HMK 62T mini paletli kazıcı ykleyici hem bir mini ykleyicinin hem de bir mini kazıcının yapabileceđi tm iřleri tek bir makinede sunar. Paletli yapısı, kompakt boyutları, stn performansı ile dar, engebeli ve zorlu arazi kořullarında iřleri kolaylařtırır.





# Kompakt. Pratik. Ergonomik!

HMK 62 T mini paletli kazıcı yükleyici; kompakt boyutları, kendi eksenini etrafında tek noktada 360 derece dönebilme yeteneği, konforlu kullanımı ve farklı ataşmanlarla kolaylıkla çalışabilme özelliği sayesinde darış sahalarında, arazide ve tarım alanlarında benzersiz yükleyici ve kazıcı performansı sunar.

Yüksek manevra ve tırmanma kabiliyeti, üst düzey yükleme, kazı verimliliği ve rahat kullanımı ile farklı çalışmalarda her zaman ihtiyacınızdan daha fazlasını sunar. Düz ve eğimli alanlarda HMK 62 T; konforlu ve kolay kullanımı ve mükemmel çekiş gücü ile işinizdeki üretkenliği artırır.

# Sağlam Yapı

HİDROMEK'in modern üretim tesislerinde yüksek teknoloji ile üretilen ve hassas kalite kontrol aşamalarından geçen HMK 62 T, zorlu saha şartlarında maksimum performans, uzun ömür ve sorunsuz kullanım gözetilerek üretilmektedir.

Dayanıklılığı üst seviyeye çıkarmak amacıyla aşınmaya ekstra dirençli çelik katmanlardan oluşan K tipi paletler kullanılan HMK 62 T; sağlam, dengeli ve uzun ömürlü kullanım sunar.





# Güvenli bir çalışma ortamı

## ROPS & FOPS Kabin

ROPS (Devrilmeye Karşı Koruyucu Yapı) & FOPS (Düşen Nesnelere Karşı Koruyucu Yapı) standardına sahip HMK 62 T maksimum güvenlik ve dayanıklılık sunar.

## Geniş çevre görüş kapasitesi ve operatör güvenliği

İş güvenliğine özel önem verilerek tasarlanan HMK 62 T, kazıcı ve yükleyici ile çalışırken her iki yönde de mükemmel görünürlük ve kontrol imkanı sunar. Palette bulunan basamak ile operatörün makineye kolay ve güvenli bir şekilde binip inebilmesine olanak sağlar.

HMK 62 T, koltuk üstü joystick'leri sayesinde operatörün koltuk konumundan bağımsız olarak makineyi kontrol edebilmesine olanak sunar. Operatör ataşman kullanımında ileri yönde giderken kazıcı tarafında takılı ataşmanı da kontrol edip ayarlayabilir. Ayrıca kazıcı modda çalışırken ilerlemesi gerekirse ön tarafa dönmeden makineyi rahatlıkla ileri alabilir. Bunun yanı sıra makine çalışılan yönün tersine hareket ettiğinde güvenlik için sesli uyarı verir.







# Çok yönlü, rahat kullanım

Üstün performans, kullanım kolaylığı, operatör güvenliği ve uzun süre sorunsuz kullanım için gerekli tüm teknolojiye sahip HMK 62 T, sahada çok yönlü kullanımı ile farklı işlerde çalışma imkanı sağlar.

Makine ilk açılışta kontrolleri otomatik yapar ve arıza varsa uyarı verir. Elektronik motor ve elektronik göstergenin kullanıldığı HMK 62 T'nin sahip olduğu bom kilidi ise tüm sistemin tek noktadan kilitlenebilmesine olanak sağlar.

Ataşman değişiminin çok pratik olduğu HMK 62 T; şehir içinde, dar veya kapalı alanlarda, engebeli ya da düz arazide pratik ve üretken çalışma imkanı sunar.





# İş makinesinde ofis konforu

HMK 62 T sahip olduğu donanım ve özellikleri ile operatörün ergonomik, güvenli ve kolay bir şekilde çalışmasını sağlar. Aşırı soğuklarda test edilmiş klima sistemi, -20 derecelerde dahi üstün performansta çalışır. Bunun yanı sıra cam, buğu çözme özellikleri ile de en zorlu iklim koşullarında bile operatöre keyifli bir çalışma alanı sunar.

HMK 62 T'de yakıt ve hidrolik depolarının kabin üzerinden ayrı tutularak servis noktasında bulunması, depodaki sıvı hareketler ile kabine gelen yükün kullanıcıya ulaşmamasını sağlar ve operatörü ses ve titreşimden uzak tutar.

- Ergonomik operatör koltuğu
- Otomatik klima sistemi
- Açılabilir arka cam
- Açılabilir yan camlar
- FOPS ve ROPS sertifikalı kabin
- Radyo ve ses sistemi
- Koltuğa entegre, ergonomik joystickler ile kontrol
- Tavan aydınlatma
- 12 volt priz
- Kişisel depolama alanları
- LCD gösterge paneli



# Güvenli ve kolay erişim

Güvenli ve kolay erişim ile hızlı bakım ve servis kolaylığı

HMK 62 T'de bakımın ve servisin en hızlı şekilde yapılabilmesi için ön kaput ve panjur kolayca açılır, ilgili bölgelere erişilebilirlik maksimum seviyededir.

Hidrolik sistem basınçlarının ölçüldüğü servis noktasının olması, ortak anahtar ile kontrol noktalarına kolay erişimin ve takım sandığının bulunması gibi özellikler ile HMK 62 T kolay servis ve bakım imkanı sunarak makinenin işte kalma süresini artırır.

Yaygın ve hızlı HİDROMEK servis ağı

Türkiye'de 60'ın üzerinde, yurtdışında ise 100'ü aşkın servis noktasına sahip HİDROMEK; %97 günlük yedek parça karşılama oranı, %99 yedek parça bulunabilirliği ile satış sonrası hizmetlerde işinizi kolaylaştırır.



## MOTOR

Marka Model	KUBOTA V2403-CR-T-EW03
Tip	4 Adet Sıralı Turbo Beslemeli Dizel Motor
Güç Brüt	65,2 HP (48,6 kW) @2700 rpm
Maks. Tork Brüt	198,5 Nm @1600 rpm
Deplasman	2434 cc
Çap x Strok	87 mm x 102,4 mm
Emisyon Sınıfı	Stage V / EPA: Tier 4 Final

## HİDROLİK SİSTEM

Ataşman Pompası	
Standart Debi Versiyonu:	
Pompa	Dişli Pompa
Ana Pompa Debi	60 L/min @2700 rpm
Basınç	250 bar
Yüksek Debi Versiyonu (Opsiyon):	
Pompa	Dişli Pompa
Ana Pompa Debi	120 L/min @2700 rpm
Basınç	250 bar
Ana Kumanda Valfi	
Pompa	Açık merkez sistem
Basınç	220 bar

## KONTROL SİSTEMİ

Yükleme, kazıcı ve yürüyüş kontrolü için kullanılan koltuğa entegre joystickler sayesinde daha rahat kullanım

## YÜRÜYÜŞ SİSTEMİ

- Tamamen hidrostatik değişken deplasmanlı, pistonlu pompa
- Yürüyüş hızı 0-7,5 km/s
- Azami tırmanma eğimi %57 (30°)
- Hidrolik Yürüyüş Pompası

## PALETLER

Palet türü	Kauçuk palet
Genişlik	400 mm
Adım	86
Palet sayısı	56

## YÜKLEYİCİ PERFORMANSI

Açılır tip kepçe kapasitesi	0,45 m <sup>3</sup>
Kepçe koparma kuvveti	2883 kgf
Kol koparma kuvveti	2600 kgf
Max. Yükseklikte kaldırma kapasitesi	1576 kg

## KAZICI PERFORMANSI

Arka kepçe kapasitesi	0,06 m <sup>3</sup>
Kepçe koparma kuvveti	1985 kgf
Arm koparma kuvveti	1500 kgf
Max. Yükseklikte kaldırma kapasitesi (arka)	332 kg

## DOLUM KAPASİTELERİ

Yakıt tankı	50 L	Motor Soğutma Sistemi	11,5 L
Hidrolik Tank	36 L	Motor Yağı	9,5 L
Hidrolik Sistem	78 L		

## ÇALIŞMA AĞIRLIĞI (kg)

HMK 62T	5.280 kg
---------	----------

## DONANIMLAR

## HMK 62 T

Motor	Standart	Opsiyonel
Su soğutmalı, turboşarjlı ve intercoolerli dizel motor	●	
Çift elemanlı ön hava filtresi	●	
Hava filtresi tıkanıklık uyarısı	●	
Düşük motor basıncı uyarı sistemi	●	
Hararet göstergesi	●	
Elektronik motor kontrol	●	
Otomatik rölanı		0

Hidrolik Sistem	Standart	Opsiyonel
Ana hidrolik filtresi	●	
Yedek portlar (valf)	●	
Hortum patlatma valfi	●	
Tek etkili hidrolik tesisatı, kırıcı		0
Çabuk sök tak tesisatı		0
Yüksek debi		0
Çift etkili hidrolik hat		0

Kabin	Standart	Opsiyonel
Basınç ve ses yalıtımlı kabin	●	
Klima	●	
Opera kontrol sistemi	●	
Sürgülü tip arka cam, açılabilir yan camlar	●	
Ön cam sileceği	●	
Kumanda kolları ve gaz pedalı	●	
Ön cam perdesi	●	
Elektrikli korna	●	
Tavan lambası	●	
Kolay temizlenebilir zemin	●	
12V güç soketi	●	
Radıo / Mp3	●	

Güvenlik	Standart	Opsiyonel
ROPS (Devrilmeye Karşı Koruyucu Yapı)	●	
FOPS (Düşen Nesnelere Karşı Koruyucu Yapı)	●	
Sağ ve sol geri görüş aynaları	●	
Çalışma lambaları	●	
Dönüş ve yürüyüş alarmı		0
Acil motor durdurma anahtarı	●	
Akü kesme anahtarı	●	
Üst yapı ve basamaklarda korkuluklar	●	
Kilitlenebilir yakıt kapağı	●	
Kaçuk denge ayağı padleri		0

Diğer	Standart	Opsiyonel
Yakıt ön filtresinde su sensörü	●	
Alternatör (12 V, 60 A) - Akü (1 × 12 V, 100 Ah)	●	
Akü şarj uyarısı	●	

● STANDART 0 OPSİYONEL

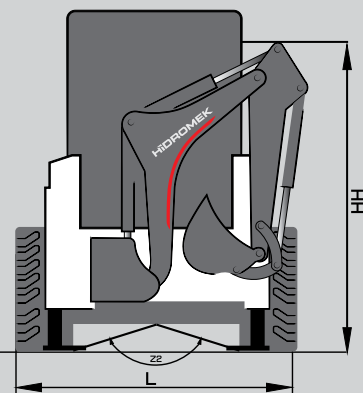
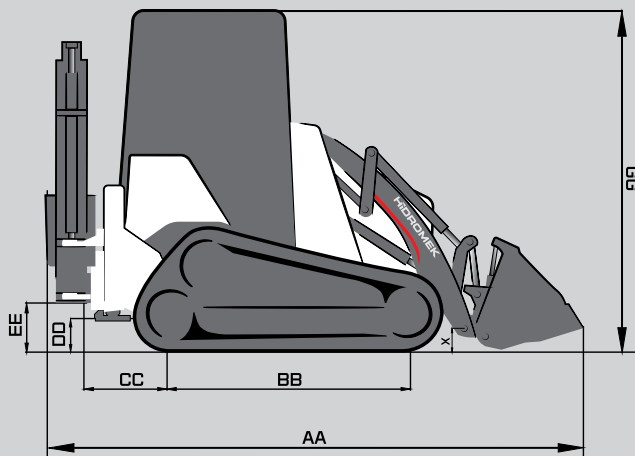
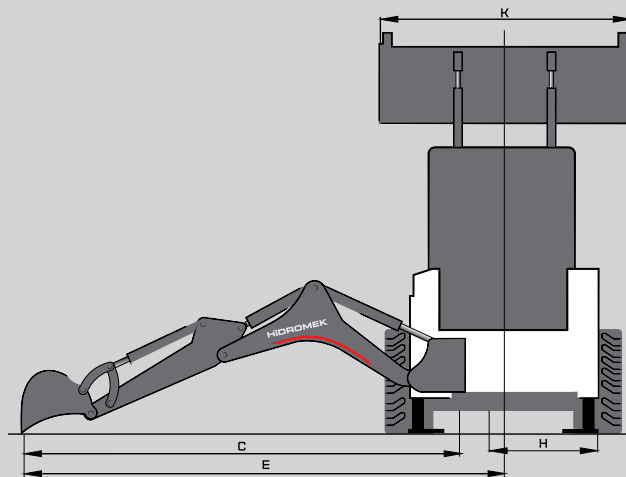
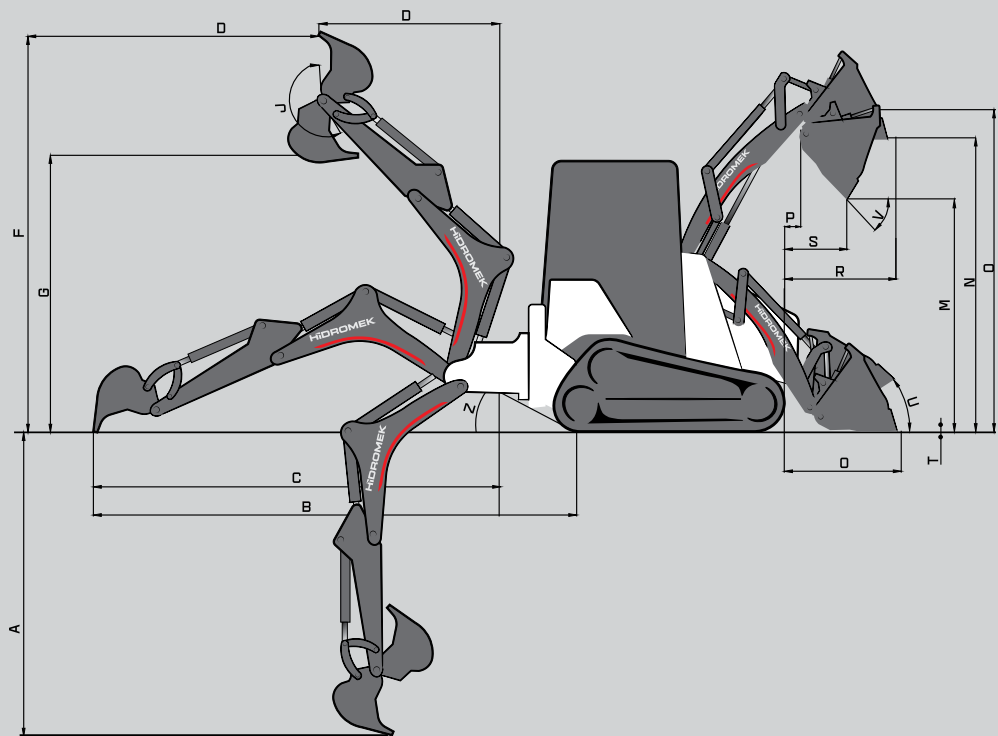



**ÖLÇÜLER (mm)**

	Standart Arm	Teleskopik Arm (kapalı)	Teleskopik Arm (açık)
A) Azami kazma derinliği	2751	2764	3264
B) Arka dingilden uzanma mesafesi	4283	4296	4782
C) Düz uzanma mesafesi	3608	3622	4108
D) Azami yükseklikteki erişim mesafesi	1620	1630	1988
E) Makine orta eksenine olan mesafe	3986	4000	4486
F) Çalışma yüksekliği	3472	3482	3850
G) Yükleme yüksekliği	2400	2410	2778
H) Tabla kayma mesafesi	756		
J) Kova dönme açısı	204°		
K) Kepçe azami genişliği	2095		
M) Boşaltma yüksekliği	2022		
N) Yükleme yüksekliği	2567		
O) Pim yüksekliği	2800		
P) Ön kol pimi-tampon/palet mesafesi	143		
Q) Tampon/palet mesafesi	1039		
R) Max yükseklikte kepçe tırnağı-tampon/palet yatay mesafesi	987		
S) Boşaltma mesafesi	544		
T) Kazı derinliği	55		
U) Toplama açısı	36°		
V) Boşaltma açısı	47°		
Z) Sapma açısı	24°		
AA) Yürüyüş pozisyonunda toplam uzunluk	3720		
BB) Dingil mesafesi	1575		
CC) Arka aks-dönüş kutusu eksenine mesafesi	694		
DD) Pabuç yerden yüksekliği	228		
EE) Dönüş kutusu yere mesafesi	295		
GG) Operatör kabini tavan yüksekliği	2380		
HH) Yürüyüş pozisyonunda makine yüksekliği	2298	2308	
L) Arka çerçeve genişliği	1966		
X) Yürüyüş pozisyonunda ön kol pimi yere mesafesi	182		
Z2) Rampa açısı	140°		

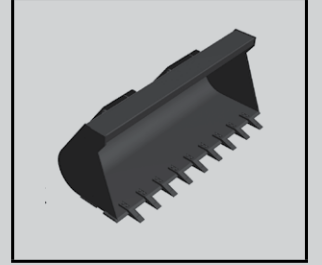
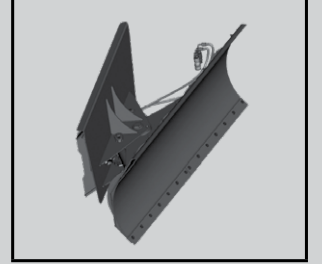
**ATAŞMANLAR****HİDROLİK KIRICI****STANDART KOVA****FORKLİFT ÇATALI****TESFİYE KÜREĞİ**

# HİDROMEK®

## GENEL MÜDÜRLÜK

**Adres:** Ahi Evran OSB Mahallesi,  
Osmanlı Caddesi, No:1, 06935  
Sincan/ANKARA

**Tel :** 0312 267 12 60

**Faks :** 0312 267 12 39

## ANKARA BÖLGE YÖNETİCİLİĞİ

**Adres :** Ahi Evran OSB Mahallesi, Osmanlı Caddesi,  
No:1, Sincan/ANKARA

**Tel :** 0312 267 12 60

**Faks :** 0312 267 12 18

## ANTALYA BÖLGE YÖNETİCİLİĞİ

**Adres :** Şafak Mahallesi, Akdeniz Sanayi Sitesi,  
5008. Sokak, No: 57, Kepez/ANTALYA

**Tel :** 0242 221 54 94-95

**Faks :** 0242 221 54 96

## BURSA BÖLGE YÖNETİCİLİĞİ

**Adres :** Görükle Dumlupınar Mahallesi,  
Laleli Caddesi, Erciyas Plaza, No: 7/C,  
Nilüfer/BURSA

**Tel :** 0224 483 33 64

**Faks :** 0224 453 54 06

## DİYARBAKIR BÖLGE YÖNETİCİLİĞİ

**Adres :** Fabrika Mahallesi, Mahabad Bulvarı,  
Birtane Gold Ofis, Kat: 12, No: 35  
Yenişehir/DİYARBAKIR

**Tel :** 0412 238 25 25

**Faks :** 0412 238 25 28

## ELAZIĞ BÖLGE YÖNETİCİLİĞİ

**Adres :** Elazığ-Malatya Karayolu, 17. Km,  
Hankendi/ELAZIĞ

**Tel :** 0424 281 32 32

**Faks :** 0424 281 20 90

## SATIŞ SONRASI HİZMETLER MÜDÜRLÜĞÜ

**Adres:** İstanbul Yolu 17. Km,  
Şehit Osman Avcı Mahallesi,  
No: 479, Etimesgut/ANKARA

**Tel :** 0312 280 87 40

**Faks :** 0312 280 87 48

## ERZURUM BÖLGE YÖNETİCİLİĞİ

**Adres :** Şükürpaşa Mahallesi, Simge Sokak  
Aziziye Otoban Sanayi Sitesi Blok  
No: 16/C Yakutiye/ERZURUM

**Tel :** 0442 242 71 51

**Faks :** 0442 242 71 53

## GAZİANTEP ŞUBE

**Adres :** Sanayi Mahallesi, Anafartalar Bulvarı,  
No: 174/D, Şehitkamil/GAZİANTEP

**Tel :** 0342 235 30 27

**Faks :** 0342 235 30 28

## İSTANBUL ANADOLU BÖLGE YÖNETİCİLİĞİ

**Adres :** Zümrütevler Mahallesi, Hanımeli Caddesi,  
No: 2, (Maltepe Metro İstasyonu Yanı)  
Maltepe/İSTANBUL

**Tel :** 0216 427 81 81

**Faks :** 0216 427 83 83

## İSTANBUL AVRUPA BÖLGE YÖNETİCİLİĞİ

**Adres :** Osman Gazi Mahallesi, Hadımköy Yolu  
Caddesi, No: 36, Esenyurt/İSTANBUL

**Tel :** 0212 465 66 88

**Faks :** 0212 465 66 67

## İZMİR BÖLGE YÖNETİCİLİĞİ

**Adres :** Kemalpaşa Org. San. Bölgesi  
Mahallesi, Ankara Asfaltı, No: 78,  
Kemalpaşa/İZMİR

**Tel :** 0232 382 80 00

**Faks :** 0232 382 27 36

## KAYSERİ BÖLGE YÖNETİCİLİĞİ

**Adres :** Osman Kavuncu Mahallesi,  
Albaylı Sokak, No: 179/B,  
Melikgazi/KAYSERİ

**Tel :** 0352 332 12 31

**Faks :** 0352 331 03 69

## SAMSUN BÖLGE YÖNETİCİLİĞİ

**Adres :** Toybelen Mahallesi, Anadolu Bulvarı,  
No: 202, Kat: 1, İlkadım/SAMSUN

**Tel :** 0362 266 58 23

**Faks :** 0362 266 58 26

## TARSUS BÖLGE YÖNETİCİLİĞİ

**Adres :** Atalar Mahallesi, Cemaal Gürsel Bulvarı,  
No: 87, Yenice-Tarsus/MERSİN

**Tel :** 0324 651 48 20

**Faks :** 0324 651 48 19

## TRABZON BÖLGE YÖNETİCİLİĞİ

**Adres :** Yeşilyalı Mahallesi, Vatan Yavuz Selim  
Caddesi, No: 58/A, Arsin/TRABZON

**Tel :** 0462 717 60 10

**Faks :** 0462 717 65 56

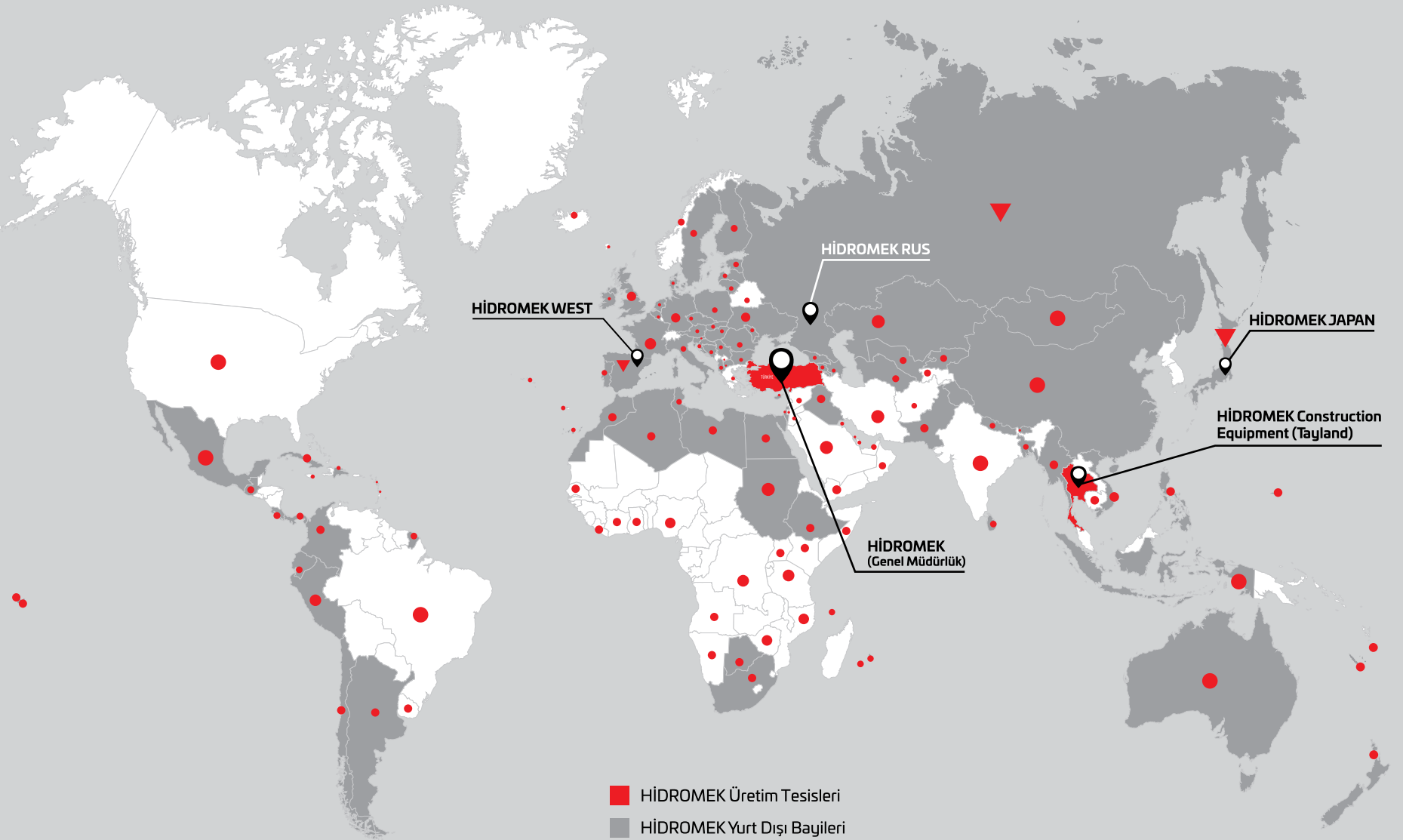

- HİDROMEK Üretim Tesisleri
- HİDROMEK Yurt Dışı Bayileri
- ▼ HİDROMEK Yurt Dışı Satış ve Satış Sonrası Hizmet Noktaları
- HİDROMEK Makinelerinin Çalıştığı Ülkeler

# HİDROMEK®

Birlikte Daha Güçlüyüz



Müşteri  
İletişim  
Hattı

444 6 465  
444 6 HMK



HİDROMEK Yanında  
0530 105 1 105  
— WhatsApp Hattı —

[www.hidromek.com.tr](http://www.hidromek.com.tr)

[hidromek.tr](https://www.facebook.com/hidromek.tr)

[Hidromek](https://twitter.com/Hidromek)

[hidromekofficial](https://www.instagram.com/hidromekofficial)

[HidromekTv](https://www.youtube.com/HidromekTv)

[company/hidromek](https://www.linkedin.com/company/hidromek)

TR - ARALIK 2024 / 121224 - Y