

HMK 62SS

MINİ KAZICI YÜKLEYİCİ



HIDROMEK®





İş makineleri endüstrisinde 42 yılı aşkın deneyimle birlikte tasarlanan kazıcı yükleyici ürün grubunun yeni üyesi HMK 62SS; daha fazla performans, çok yönlü kullanım, operatör konforu ve güvenlik gibi mini kazıcı yükleyici segmentindeki müşterilerin beklentilerinin tam karşılığıdır.

HMK 62SS ile hem bir mini yükleyicinin hem de bir mini kazıcının yapabileceği tüm işleri tek bir makine ile yapabilirsiniz. Böylece düşük yatırım maliyeti ile daha kısa zamanda daha çok işi tamamlayabilirsiniz.

Kompakt boyutları, kendi eksenini etrafında tek noktada 360 derece dönebilme yeteneği, yükleme kolaylığı sağlayan muz bom geometrisi, standart donanım olarak sunulan ekstra hidrolik hatları ve farklı ataşmanlarla kullanabilme özelliği HMK 62SS'i dar çalışma sahalarında, şehir içi ve tarım uygulamalarında benzersiz kılmaktadır.

GÜÇLÜ MOTOR, SIRA DIŐI PERFORMANS!

Motor

Amerikan EPA Tier 4 Final ve Avrupa Birlięi Faz V egzoz emisyon regülasyonlarına uygun KUBOTA dizel motor 65 HP güç üretmektedir. Sınıfta lider özellikli bu güç, benzersiz performans ve hızlı çevrim zamanları ile sahada işinizi kolaylaştıracaktır.

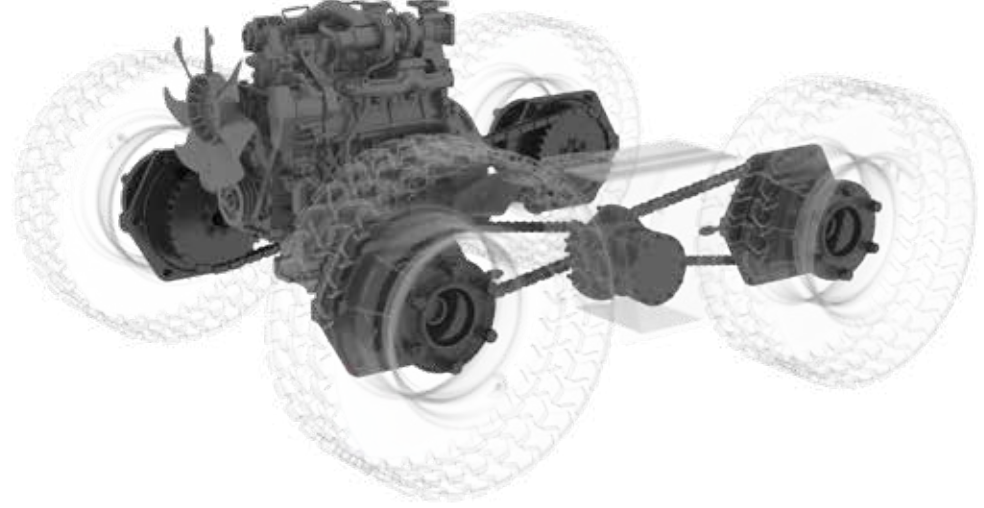

YÜKSEK VERİM, AKILLI SEÇİM.

Hidrolik Sistem

Basit, güvenilir dişli tip hidrolik pompa dakikada 61 lt yağ debisi ile ön yükleyici ve arka kazıcı grubundaki hareketler için gereken yağı pompalar. Yüksek verimli hidrolik yağ soğutucu ile en sıcak iklim koşullarında bile optimum soğutma sağlar.

HYDAUX

HYDAUX özellięi sayesinde isteęe baęlı olarak makinenin ön tarafına takılan farklı ataşmanlar için sürekli yağ göndermesi sağlanır. Böylece operatör iş yaparken sürekli bir butona basmak zorunda kalmaz.

Yürüyüş Sistemi

Deęişken deplasmanlı pistonlu tip hidrolik pompa, gereken yağı yürüyüş motorlarına pompalar. Sağ ve sol kısımdaki yürüyüş motorları yüksek mukavemetli zincirlerle tekerlere istenilen gücü iletir.

Kırıcı Tesisatı

HMK 62SS'te standart donanım olarak sunulan kırıcı tesisatı ile kırıcı veya yükleyici kısmında burgu gibi ataşmanlar kullanılabilir.

GENİŞ VE KONFORLU



Kabin İçi

- Ergonomik Operatör Koltuğu
- Isıtma ve Soğutma Sistemi (Klima)
- Açılabilir Arka Cam
- Açılabilir Yan Camlar
- FOPS ve ROPS Sertifikalı Kabin
- Radyo ve Ses Sistemi
- Ergonomik Joystick Kontroller
- Tavan Aydınlatma
- 12 Volt Priz
- Kişisel Depolama Alanları
- Zemin Paspas
- El Gazı
- LCD Gösterge Paneli



YÜKLEYİCİ PERFORMANSI

HMK 62SS'i farklı kılan özelliklerinden biri de sıradışı ön yükleyici performansdır. Güçlü kolu ve kova koparma kuvveti, makinenin zorlanmadan yüke girmesini sağlar. Ağır şartlara göre tasarlanan güçlü bom konstrüksiyonu yıllara meydan okur. Ayrıca muz bom geometrisi sayesinde dar alanlarda yükleme kolaylığı sağlanmaktadır.

HMK 62SS, yüksek manevra kabiliyeti ve sabit dört tekerden çekiş özelliği ile operatörüne mükemmel çekiş gücü sağlayarak dar alanlarda bile yüksek üretkenlikle çalışmasını garanti eder.

0,35 m³ kapasiteye sahip 6 işlevli ön yükleyici kovası üst düzey yükleme verimliliği ve farklı işlerde kullanım imkanı sağlamaktadır. Açılır kepçe joystick üzerindeki buton ile kumanda edilebilmektedir. Titizlikle tasarlanan kova geometrisi, kova kapasitesinin maksimum verimle kullanılmasına olanak sağlar.

Operatör koltuğuna entegre edilmiş joystickler sayesinde yüksek hassasiyet gerektiren işlerde dahi yüksek verim elde edilir. Makine, direksiyon yerine koltuğun sol tarafına entegre edilmiş ikinci bir joystick ile kumanda edilir.

Standart donanım olarak sunulan hızlı sök-tak adaptörleri sayesinde ataşman değişim süreleri minimuma indirilerek makinenin işte kalma süresi, dolayısıyla üretkenliği artırılır.

Bir mini yükleyiciden bekleyeceğiniz her şey ve daha fazlası...





KAZICI PERFORMANSI

HMK 62SS kazıcı grubu her türlü çalışma koşuluna uygun şekilde tasarlanmıştır ve kullanıcılarına güçlü ve aynı zamanda hassas kazı yapma imkanı sunar.

60 L yağ debisine sahip basit ve güvenilir dişli tip hidrolik pompa, ihtiyaç duyulan hidrolik gücü anında üreterek makinenin yüksek verimle çalışmasını sağlar.

Koltuğa entegre joystickler kazıcı pozisyonuna geçildiğinde kazıcı grubunun kontrollerini sağlar, bu sayede operatör ergonomisini bozmadan çalışmaya devam edebilir.

Kırıcı ve uzar bom, joystick üzerindeki buton ile kumanda edilebilmektedir.

Kabin arka camı tamamen açılarak operatöre mükemmel bir görüş alanı yaratır. İhtiyaç duyulduğunda tek tuş ile kazıcı pozisyonundayken sürüş pozisyonuna dönmeden makinenin yer değiştirmesine olanak sağlayan sistem sayesinde daha yüksek verim elde edilir.

Tüm bu ince detaylar dar ve ulaşılması güç alanlarda konforlu ve verimli çalışabilmeniz için düşünüldü.





HAVA MENFEZLERİ

Kabinin tavan kısmına konumlandırılmış hava çıkış menfezleri isteğe bağlı olarak açılıp kapatılarak maksimum konfor elde edilir.



RADYO / SES SİSTEMİ

Standart olarak sunulmakta olan radyo/mp3 çalarlı ses sistemi kullanıcıya keyifli bir çalışma ortamı sağlamaktadır.



KİŞİSEL SAKLAMA GÖZLERİ

HMK 62SS kabin içerisinde farklı noktalara konumlandırılmış saklama cepleri, kullanıcının ihtiyaç duyduğu kişisel depolama alanlarını sunmaktadır.





TEK PARA AILABİLİR ARKA CAM

HMK 62SS operatörüne maksimum görüş alanı sağlayarak hem işin sorunsuz bir şekilde ilerlemesini hem de olası iş kazalarının önüne geçilmesini sağlar. Arka cam ihtiyaç duyulduğunda kabin içine doğru tamamen açılabilir.



KLİMA SİSTEMİ

HMK 62SS kabininde kendi sınıfında ilk defa standart klima ve havalandırma sistemi bulunmaktadır. Bu sayede hava koşullarına bağlı kalmadan kabin içerisinde en uygun çalışma sıcaklığının elde edilmesi mümkündür.



KUMANDA PANELİ

Saha uygulamalarının ve operatör ergonomisinin dikkatlice incelenmesi sonucunda kabin içi kontrol ve tuşlar optimum bölgelere yerleştirilmiştir. Bu sayede operatör verimliliğinin artırılması amaçlanmaktadır.





ÖNCE GÜVENLİK!

42 yılı aşkın mühendislik deneyimiyle geliştirilen HMK 62SS Mini Kazıcı Yükleyicilerde çok yönlü güvenlik tedbirleri alınmıştır.

Operatör kabini FOPS (Falling Object Protective Structure) ve ROPS (Roll Over Protective Structure) sertifikalarına sahiptir.

Şehir içi uygulamaları için geliştirilmiş HMK 62SS'in geniş görüş açısı sağlayan camları ve önde 2 arkada 2 adet çalışma lambası, operatör çalışırken dış ortamı olabildiğince rahat görmesini sağlar.

Kullanım sırasında makine ile ilgili veriler yan konsola yerleştirilmiş renkli LCD bilgi ekranı sayesinde operatör tarafından istenildiği an kontrol edilebilir.

Koltuğa entegre emniyet kemeri, operatörün engebeli zeminlerde ya da ani hareketlerde koltuktaki pozisyonunu koruyarak hakimiyetini kaybetmesini engeller.

Bakım ve motora erişim durumlarında, yükleyici kol silindirin takılacak bom kilidi mevcuttur.

Standart tepe lambası, makineyi şehir içi uygulamalarında diğer araçların kolaylıkla fark etmesine yardımcı olur.

Mekanik sabitlemeli arka kazıcı kilidi makinenin seyir esnasında arka bomunun sabit kalmasını sağlayarak emniyetli sürüş olanağı verir.



BAKIM VE SERVİS KOLAYLIĞI!

Bakım ve servis müdahalelerinin en hızlı şekilde yapılabilmesi için ön kaput ve panjur kolayca açılarak ilgili bölgelerin erişilebilirliği maksimuma çıkartılmıştır.

HMK 62SS Mini Kazıcı Yükleyici'nin en önemli özelliklerinden birisi de hidrolik hortumların düzenli, erişiminin ve değişiminin kolay olmasıdır. Bu özellik, servis sürelerini kısaltır, makinelerin işte kalma süresini arttırır.

Radyatör grubuna erişim için ön ızgara anahtar yardımıyla kolaylıkla açılabilir. Bu özellik günlük rutin bakım sürelerini kısaltır.

Hidrolik hortum hatları çalışma esnasında hasar oluşmaması için korunaklıdır.

Bakım ve servis kolaylığı sağlamak için sigorta paneli operatörün kolayca erişebileceği şekilde kabin içerisine konumlandırılmıştır.

Hızlı, kolay bakım ve servis ile zamandan ve işletme maliyetlerinden maksimum tasarruf.



ATAŞMANLAR

Standart olarak sunulan açılır kapanır kepçe; yükleme, kazı, itme, sıkıştırma ve tesfiye gibi işler için idealdir. Hidromek ayrıca ön yükleyici ve arka kazıcı kısmında bulunan ilave hatlarda kullanılmak üzere birçok ataşman seçeneği sunarak HMK 62SS'i çok yönlü bir makine haline getirmiştir.

Çabuk ataşman değişimi için ön yükleyicide çabuk değiştirme ataşmanı standart olarak sunulmaktadır.





HIDROMEK

255

MOTOR

Marka, Model	KUBOTA
Tip	V2403-CR-T-EW03
Silindir Adedi	4 sıra
Çap x Strok	87 x 102,4 mm
Hacim	2.434 cc
Max. Güç	65.2 HP (48.6 kW) @2700 rpm
Max. Tork	198.5 Nm @1600 rpm
	<ul style="list-style-type: none">Az bakım gerektiren, son derece düşük yakıt sarfiyatlı, yüksek güç ve tork çıkışlı, su soğutmalı, düşük emisyonlu, çevre dostu turbo dizel motor
EU: Stage V / US: Tier 4 final	

HİDROLİK SİSTEM

Ana Pompa	
Tip	Basit, güvenilir ve yüksek verimli, dişli pompalı açık merkezli hidrolik sistem
Azami Debi	60 L/min @3000 rpm
Basınç	250 Bar
	<ul style="list-style-type: none">Operatörün yorulmaması için özel olarak tasarlanmış, minimum kuvvet gerektiren ve ergonomik olarak operatör koltuğuna monte edilmiş, hem kazıcı hem yükleyici pozisyonlarında kullanılabilen "Joystick" kumandalar10 mikrometre geçirgenliğe sahip yağ filtresiSıcak iklimde sorunsuz çalışmayı sağlayan hidrolik yağ

YÜRÜYÜŞ SİSTEMİ

- Tamamen hidrostatik, değişken deplasmanlı, pistonlu tip pompa
- 4 tekerden çekiş
- Yürüyüş hızı maksimum 12 km/h
- Koltuğa entegre joystick kontrol ile yönlendirme

YÜKLEYİCİ PERFORMANSI

Açılır tip kepçe kapasitesi	0,35 m ³
Kepçe koparma kuvveti	2883 kgf
Kol koparma kuvveti	2600 kgf
Max. Yükseklikte kaldırma kapasitesi	1576 kg

KAZICI PERFORMANSI

Kepçe kapasitesi	0,06 m ³
Kepçe koparma kuvveti	1985 kgf
Kol koparma kuvveti	1500 kgf
Max. Yükseklikte kaldırma kapasitesi	332 kg

LASTİKLER

Ön / Arka Lastikler	10 x 16,5 (10 kat)
---------------------	--------------------

AĞIRLIK

Standart makine çalışma ağırlığı	3875 kg
----------------------------------	---------

GENEL ÖZELLİKLER

	Standart
A	-Maksimum kazma derinliği (mm) 2751
B	-Arka dingilden uzanma mesafesi (mm) 4419
C	-Düz uzanma mesafesi (mm) 3608
D	-Yükleme mesafesi (mm) 1620
E	-Makine orta eksenine olan mesafe (mm) 3986
F	-Çalışma yüksekliği (mm) 3472
G	-Yükleme yüksekliği (mm) 2400
H	-Tabla kayma mesafesi (mm) 756
J	-Kova dönme açısı (°) 204
K	-Kepçe genişliği (mm) 1630
L	-Ayakların genişliği (mm) 1610
M	-Boşaltma yüksekliği (mm) 2022
N	-Yükleme yüksekliği (mm) 2567
O	-Pim yüksekliği (mm) 2800
P	-Ön kol pimi - tampon mesafesi (mm) 190
Q	-Kepçe tırnağı - tampon mesafesi (mm) 1085
R	-Maksimum yükseklikte kepçe tırnağı tampon mesafesi (mm) 1033
S	-Boşaltma mesafesi (mm) 591
T	-Kazı derinliği (mm) 55
U	-Toplama açısı (°) 36
V	-Boşaltma açısı (°) 47
Y	-Ön teker eksenine yere mesafesi (mm) 361
Z	-Sapma açısı (°) 24
W	-Arka teker eksenine yere mesafesi (mm) 361
X	-Yürüyüş pozisyonunda ön kol pimi yere mesafesi (mm) 182
AA	-Yürüyüş pozisyonunda toplam uzunluk (mm) 3720
BB	-Dingil mesafesi (mm) 1214
CC	-Arka aks - dönüş kutusu eksenine mesafesi (mm) 803
DD	-Pabuç yerden yüksekliği (mm) 228
EE	-Dönüş kutusu yere mesafesi (mm) 295
FF	-Operatör kabini tavan yüksekliği (mm) 2275
GG	-Yürüyüş halinde makine yüksekliği (mm) 2298

HMK 62SS

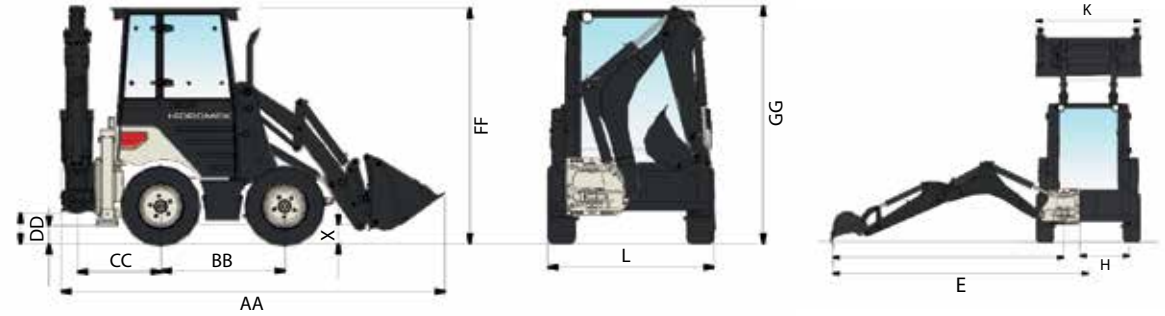
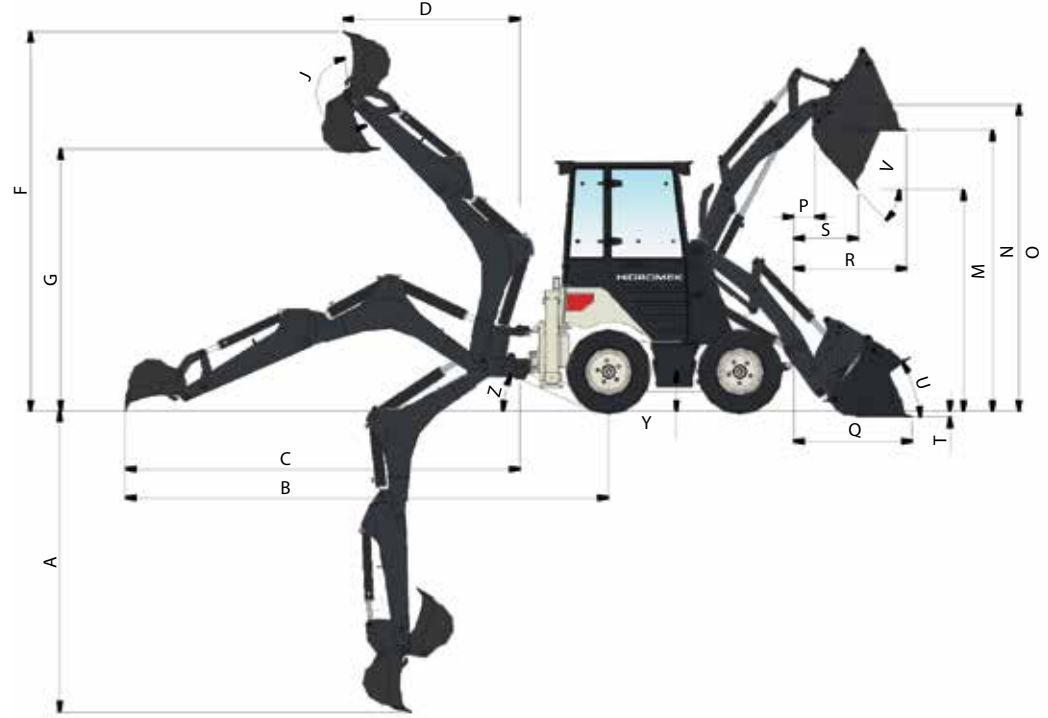

UYARI: HİDROMEK bu katalogta verilen değerleri ve gösterilen tasarımları haber vermeksizin değiştirme hakkına sahiptir.

SADECE MAKİNELERİMİZLE DEĞİL, SUNDUĞUMUZ HİZMETLERLE DE FARKLIYIZ!



Uzman Servis

Konusunda uzman servis personelimiz, son teknoloji ekipmanları ile en üst düzeyde kaliteli ve hızlı servis imkânı sunmaktadır.



Yaygın Servis ve Hizmet Ağı

Türkiye'deki en yaygın servis ağına sahip Hidromek, yurt dışında da yüzlerce satış ve servis noktası ile dünyanın farklı noktalarında da satış ve servis hizmeti vermektedir.



Yüksek Müşteri Memnuniyeti

Müşterilerimizi en yüksek düzeyde memnun etmek, işlerine değer katmak, onların güvenini ve sadakatini kazanmak için tüm faaliyetlerimizde müşteri odaklı bir yaklaşım benimsenmektedir.



Müşteri Destek Hattı

Servis ve diğer hizmetlerimiz ile ilgili 444 6 465'i arayarak müşteri hizmetleri yetkilimize şikayet, öneri ya da görüşlerinizi iletebilirsiniz.



WhatsApp Hattı

Hidromek Yanımda 0530 105 1 105 WhatsApp hattımızı kullanarak yetkilimize şikayet, öneri ya da görüşlerinizi iletebilirsiniz.



- HİDROMEK Üretim Tesisleri
- HİDROMEK Yurt Dışı Bayileri
- ▼ HİDROMEK Yurt Dışı Satış ve Satış Sonrası Hizmet Noktaları
- HİDROMEK Makinelerinin Çalıştığı Ülkeler

HİDROMEK®

HİDROMEK - HİDROLİK ve MEKANİK MAKİNA İMALAT SANAYİ ve TİCARET ANONİM ŞİRKETİ

GENEL MÜDÜRLÜK: Ahi Evran OSB Mahallesi Osmanlı Caddesi No:1 06935 Sincan - ANKARA/TÜRKİYE • Tel: 0312 267 12 60 • Faks: 0312 267 12 39

SATIŞ SONRASI HİZMETLER MÜDÜRLÜĞÜ

Adres : Şehit Osman Avcı Mah. No: 479
(İstanbul Yolu 17.Km) Etimesgut - ANKARA

Tel : 0312 280 87 40
Faks : 0312 280 87 48

İZMİR FABRİKA

Adres : Ege Serbest Bölgesi, Akçay Caddesi, 144/1,
Ayhan Sokak, No: 24, 35410, Gaziemir/İZMİR

Tel : 0232 251 69 00
Faks : 0232 251 01 20

ANKARA BÖLGE YÖNETİCİLİĞİ

Adres : Ahi Evran OSB Mahallesi Osmanlı Caddesi
No:1, 06935, Sincan/ANKARA

Tel : 0312 267 12 60
Faks : 0312 267 12 18

ANTALYA BÖLGE YÖNETİCİLİĞİ

Adres : Safak Mahallesi, Akdeniz Sanayi Sitesi,
5008. Sokak, No:57, Kepez/ANTALYA

Tel : 0242 221 54 94-95
Faks : 0242 221 54 96

BURSA BÖLGE YÖNETİCİLİĞİ

Adres : Görükle Dumlupınar Mahallesi, Laleli Caddesi,
Erciyas Plaza, No: 7/C, Nilüfer/BURSA

Tel : 0224 483 33 64
Faks : 0224 453 54 06

DIYARBAKIR BÖLGE YÖNETİCİLİĞİ

Adres : Bağçılar Mahallesi, Qamişlo Bulvarı, No: 21,
Bağçılar/DIYARBAKIR

Tel : 0412 238 25 25
Faks : 0412 238 25 28

ELAZIĞ BÖLGE YÖNETİCİLİĞİ

Adres : Elazığ-Malatya Karayolu, 17. Km, Hankendi/ELAZIĞ

Tel : 0424 281 32 32
Faks : 0424 281 20 90

ERZURUM BÖLGE YÖNETİCİLİĞİ

Adres : Sükrüpaşa Mahallesi, Simge Sokak Aziziye Otopan
Sanayi Sitesi Blok No: 16/C Yakutiye / ERZURUM

Tel : 0442 242 71 51
Faks : 0442 242 71 53

GAZİANTEP ŞUBE

Adres : Sanayi Mahallesi Anafartalar Bulvarı No: 174
Şehitkamil / GAZİANTEP

Tel : 0342 235 30 27
Faks : 0342 235 30 28

İSTANBUL ANADOLU BÖLGE YÖNETİCİLİĞİ

Adres : Zümrütevler Mahallesi, Hanımeli Caddesi, No: 2
(Maltepe Metro İstasyonu Yanı) Maltepe/İSTANBUL

Tel : 0216 427 81 81
Faks : 0216 427 83 83

İSTANBUL AVRUPA BÖLGE YÖNETİCİLİĞİ

Adres : Osman Gazi Mahallesi, Hadımköy Yolu Caddesi,
No: 36, Esenyurt/İSTANBUL

Tel : 0212 465 66 88
Faks : 0212 465 66 67

İZMİR BÖLGE YÖNETİCİLİĞİ

Adres : Kemalpaşa Org. San. Bölgesi Mahallesi,
Ankara Asfaltı, No: 78, Kemalpaşa/İZMİR

Tel : 0232 382 80 00
Faks : 0232 382 27 36

KAYSERİ BÖLGE YÖNETİCİLİĞİ

Adres : Osman Kavuncu Mahallesi, Albaylı Sokak, No: 2,
179/C, Melikgazi/KAYSERİ

Tel : 0352 332 12 31
Faks : 0352 331 03 69

SAMSUN BÖLGE YÖNETİCİLİĞİ

Adres : Toybelen Mahallesi, Anadolu Bulvarı, No: 202,
Kat: 1, İlkadım/SAMSUN

Tel : 0362 266 58 23
Faks : 0362 266 58 26

TARSUS BÖLGE YÖNETİCİLİĞİ

Adres : Atalar Mahallesi, Cemal Gürsel Bulvarı, No: 87,
Yenice-Tarsus/MERSİN

Tel : 0324 651 48 20
Faks : 0324 651 48 19

TRABZON BÖLGE YÖNETİCİLİĞİ

Adres : Yeşilyalı Mah. Vatan Yavuz Selim Cad. No: 58/A
Arsin / TRABZON

Tel : 0462 717 60 10
Faks : 0462 717 65 56



Müşteri
İletişim
Hattı

444 6 465
444 6 HMK



HİDROMEK Yanımda
0530 105 1 105
— WhatsApp Hattı —

www.hidromek.com.tr

UYARI: Bu broşürdeki bilgi ve görüntüler, sunulan ekipmanlar versiyonlara göre standart ya da opsiyoneldir. HİDROMEK bu katalogta verilen değerleri ve gösterilen tasarımları haber vermesizin değiştirme hakkına sahiptir.